

MANUAL DE SEÑALIZACIÓN PARA BIBLIOTECAS PÚBLICAS

Publicación Normativa No. BP 022-2010

2010

INSTITUTO AUTÓNOMO BIBLIOTECA NACIONAL Y DE SERVICIOS DE BIBLIOTECAS

DIRECCIÓN DE SERVICIOS TÉCNICOS BIBLIOTECARIOS
Wolfgang Vicent

UNIDAD DE NORMALIZACIÓN TÉCNICA
Nubia García
Rebeca Ramírez

ELABORACIÓN
División de Arquitectura (1ª. ed. 1997)

REVISIÓN
Milagro González
Mercedes Mathison
Lisbeth Pinto
Nubia García
Rebeca Ramírez

DIGITALIZACIÓN DE IMÁGENES
Migdalia García

Depósito legal Ifi 22720109661769

Unidad de Normalización Técnica
Edificio Sede. Biblioteca Nacional, Cuerpo Administrativo, Nivel S1.
Final Av. Panteón, Esq. Fe a Remedios, Parroquia Altigracia.
Telf.: (0212) 505 91 76 / 505.93 81 Fax: (0212) 505 93 48
Caracas - República Bolivariana de Venezuela

TABLA DE CONTENIDO

	Pág.
Introducción	1
1 La señalización	2
2 Clasificación de señales	4
2.1 Señales internas	6
2.1.1 Tipografía	9
2.1.2 Textos	12
2.1.3 Colores	16
2.1.4 Tipos de señales	18
2.1.5 Modelos	41
2.1.6 Pictogramas	43
2.1.7 Construcción del sistema	64
2.1.8 Estantería	75
2.2 Señales externas	78
3 Cómputos	83

INTRODUCCIÓN

Este manual tiene como objetivo el desarrollo de un sistema de señales, tanto internas como externas, que sirva de herramienta para la elaboración y montaje de la señalización de las bibliotecas del Sistema Nacional de Bibliotecas Públicas, contribuyendo a la normalización de los elementos que conforman su ambientación y equipamiento. Es producto de un proceso de investigación y diseño por parte de un equipo de profesionales de la Biblioteca Nacional, el cual se ha ido enriqueciendo a lo largo de los años.

La principal determinante de diseño ha sido crear un sistema flexible que se adaptara a los múltiples cambios que se producen en una Biblioteca Pública. Así mismo que fuera de fácil manejo, construcción y montaje. Esta señalización, mediante un sistema visual uniforme, servirá de guía a los usuarios para la mejor utilización de los servicios que prestan las bibliotecas.

1. LA SEÑALIZACIÓN

La señalización es un elemento importante en carreteras, ciudades, edificaciones, servicios y transportes colectivos, entre otros. Es un recurso mucho más importante de lo que se puede apreciar comúnmente. Se hace más notorio el valor de los avisos cuando no se encuentra lo requerido, que cuando orientan efectivamente en una búsqueda.

Las bibliotecas, promotoras del uso de la información, entendida como un recurso invaluable para el desenvolvimiento en la sociedad de hoy, están obligadas a instalar un buen sistema de señalización que facilite al visitante su desplazamiento por el edificio, sus diferentes áreas y servicios, así como la ubicación de los materiales en las estanterías. Deben contribuir integralmente para que la búsqueda de información o la localización de un dato sea una labor de aprendizaje menos compleja, facilitando respuesta efectiva a una necesidad y no sea una carrera de obstáculos cuya meta se hace inalcanzable para el usuario.

La Biblioteca Nacional de Venezuela ha hecho de la señalización un punto de honor, especialmente en las nuevas edificaciones,, aunque se haga más énfasis en la eficiencia del sistema que en la estética del mismo. Lo ideal es que ambos aspectos se conjuguen.

Este documento está concebido como un sistema bastante completo que se aplica de manera normalizada en la mayoría de las bibliotecas. El mismo sirve para orientar la concepción y diseño de la señalización que facilite las funciones que se realizan en la organización.

La señalización en las bibliotecas públicas persigue varios objetivos:

- Propiciar la autosuficiencia del usuario, haciendo más ágil su movilización y la ubicación de la información que busca.
- Evitar demoras y obstáculos innecesarios al usuario.
- Facilitar el desplazamiento de las personas de un área a otra dentro del edificio, reduciendo posibles interferencias, ruidos y conversaciones.
- Liberar tiempo al bibliotecario o al referencista para que pueda dedicarse a labores de orientación e información más complejas.

2. CLASIFICACIÓN DE SEÑALES

INTERNAS

IDENTIFICACIÓN
DIRECCIONALES
INFORMACIÓN
REGLAMENTARIAS
ESTANTERÍA

EXTERNAS

URBANAS
EDIFICIO

2.1 SEÑALES INTERNAS

TIPO	MODELO A	CÓDIGO
IDENTIFICACIÓN	<ul style="list-style-type: none"> 1 Mensaje <ul style="list-style-type: none"> pared bandera colgada de escritorio 	I
DIRECCIONALES	<ul style="list-style-type: none"> 1 Mensaje <ul style="list-style-type: none"> pared bandera colgada 2 Mensajes <ul style="list-style-type: none"> pared bandera colgada 3 Mensajes <ul style="list-style-type: none"> pared bandera colgada 	D
INFORMACIÓN	<ul style="list-style-type: none"> Directorio Dewey Cartelera Horario 	IN
REGLAMENTARIAS	<ul style="list-style-type: none"> Pictograma normas Pictogramas identificación Pictogramas dirección 	R
ESTANTERÍA		E

TIPO	MODELO B	CÓDIGO
IDENTIFICACIÓN	{ 1 Mensaje pared bandera colgada	I
DIRECCIONALES	{ 1 Mensaje pared bandera colgada	D
INFORMACIÓN	{ Directorio Dewey Horario	IN

2.1.1 TIPOGRAFÍA

El tipo de letra seleccionada: FUTURA DEMI-BOLD

**ABCDEFGHIJK
LMNOPQRSTU
VWXYZabcde**

**fghijklmnopqrs
tuvwxyz-1234
567890 Œ Æ £**

Por ser de fácil lectura y conseguirse en el mercado de varias formas (letra-set, fotocomposición, vinyl, entre otros.)

INFORM

H = 2.4 cm

P = PICA (medida tipográfica)

1 PICA = 1/6 pulgada

PUNTO ES UNA DIVISION DE LA PICA

12 Puntos p/pica

72 Puntos p/pulgada

1 pulgada = 2.54 cm

- Tamaño de las Letras

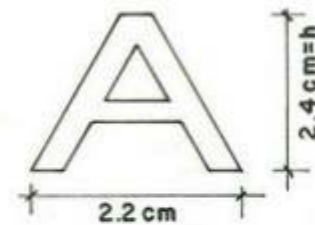

- altura : 2.4 cm
- ancho : 63 puntos

2.1.2 TEXTOS

SALA DE LECTURA
LITERATURA
HUMANIDADES
CIENCIA Y TECNOLOGIA
CIENCIAS SOCIALES
ARTE Y RECREACION
GEOGRAFIA E HISTORIA
REFERENCIA
SALA DE LECTURA PARA NIÑOS, NIÑAS Y
ADOLESCENTES
EXTENSION INFANTIL
SALA ESTADAL
EXPOSICIONES
USOS MULTIPLES
HEMEROTECA
SALA AUDIOVISUAL
PRESTAMO CIRCULANTE
INFORMACION A LA COMUNIDAD
APOYO A LA EDUCACION
PROCESOS TECNICOS

PRENSA DIARIA
DEPOSITO
BIBLIOBUS
ESTAR DE PERSONAL
REPROGRAFIA
COORDINACION RED ESTADAL
COORDINACION BIBLIOTECA
RECEPCION DE BOLSOS Y MALETINES
INFORMACION
CATALOGO PUBLICO
ARCHIVO VERTICAL
MAPOTECA
AJEDREZ
SALA DE USO COMUNITARIO
SERVICIOS APOYADOS EN TECNOLOGIA DE LA
INFORMACION
SERVICIO PARA PERSONAS CON DISCAPACIDAD
VISUAL
PUBLICACIONES OFICIALES
HISTORIA LOCAL

DIAGRAMACIÓN DE TEXTOS

TIPO: IDENTIFICACIÓN PARED / BANDERA / COLGADA

SALA DE LECTURA	INFORMACION	PROCESOS TECNICOS
LITERATURA	USOS MULTIPLES	PRENSA DIARIA
HUMANIDADES	VIDEO	ESTAR DE PERSONAL
CIENCIA Y TECNOLOGIA	AJEDREZ	REPROGRAFIA
CIENCIAS SOCIALES	SALA AUDIOVISUAL	COORDINACION RED ESTADAL
ARTE Y RECREACION	FONOTECA	DIRECCION BIBLIOTECA
GEOGRAFIA E HISTORIA	PRESTAMO CIRCULANTE	MAPOTECA
REFERENCIA	INFORMACION A LA COMUNIDAD	SALA DE REUNIONES
EXTENSIÓN INFANTIL	APOYO AL DOCENTE	
HEMEROTECA	DEPOSITO	
SALA ESTADAL	BIBLIOBUS	

Nota: ejemplos de diagramación de textos para algunas señales de identificación de las áreas de una biblioteca.

DIAGRAMACIÓN DE TEXTOS

TIPO: IDENTIFICACIÓN ESCRITORIO

**PRESTAMO
CIRCULANTE**

**INFORMACION
A LA
COMUNIDAD**

**RECEPCION
DE BOLSOS
MALETINES**

**ARCHIVO
VERTICAL**

**CATALOGO
PUBLICO**

TIPO: IDENTIFICACIÓN COLGADA
(mostrador)

**RECEPCION DE
BOLSOS Y MALETINES**

2.1.3 COLORES

Este sistema utiliza generalmente letras y símbolos en color blanco sobre fondo negro para facilitar la lectura de la señalización, excepto en el caso de las señales especiales.

Cada señal utiliza un máximo de tres colores:

Señales internas: letra blanca, fondo negro, fecha amarilla.

Señales externas: letra blanca, fondo negro, fecha amarilla.

Señales especiales: Normas: fondo negro, figura blanca, línea roja.
Emergencia: fondo verde, figura blanca.

Señales internas: Diseñadas para guiar al usuario hacia áreas donde se prestan los servicios de la biblioteca, salas de lectura, áreas culturales y áreas administrativas, de servicios y expansión.

Señales externas: Diseñadas para guiar al usuario en el contexto urbano de la edificación.

Señales especiales: Diseñadas para indicar las normas establecidas en la biblioteca, así como la ubicación de salidas de emergencia.

2.1.4 TIPOS DE SEÑALES

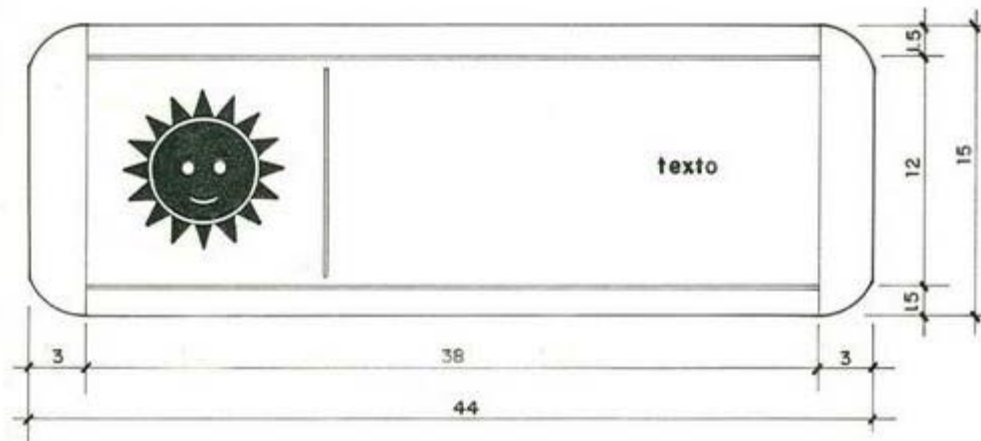

TIPO: IDENTIFICACIÓN – 1 mensaje
 UBICACIÓN: pared
 USO: identificar los servicios
 CÓDIGO: I

DESCRIPCIÓN

Color: negro mate
 Material: base: acrílico 3 mm.
 regleta: acrílico 3 mm.
 soporte: metálico negro

IMPRESIÓN: serigrafía
 silk screen

TIPOGRAFÍA

Modelo: futura demi-bold
 Tipo de letra: mayúscula
 Tamaño: 63 puntos
 Color: letra blanco
 número:

PICTOGRAMAS

Color: fondo:
 figura:
 flecha: amarillo Y-109
 otros:

LÍNEA

Color: amarillo

OBSERVACIONES: modelo A

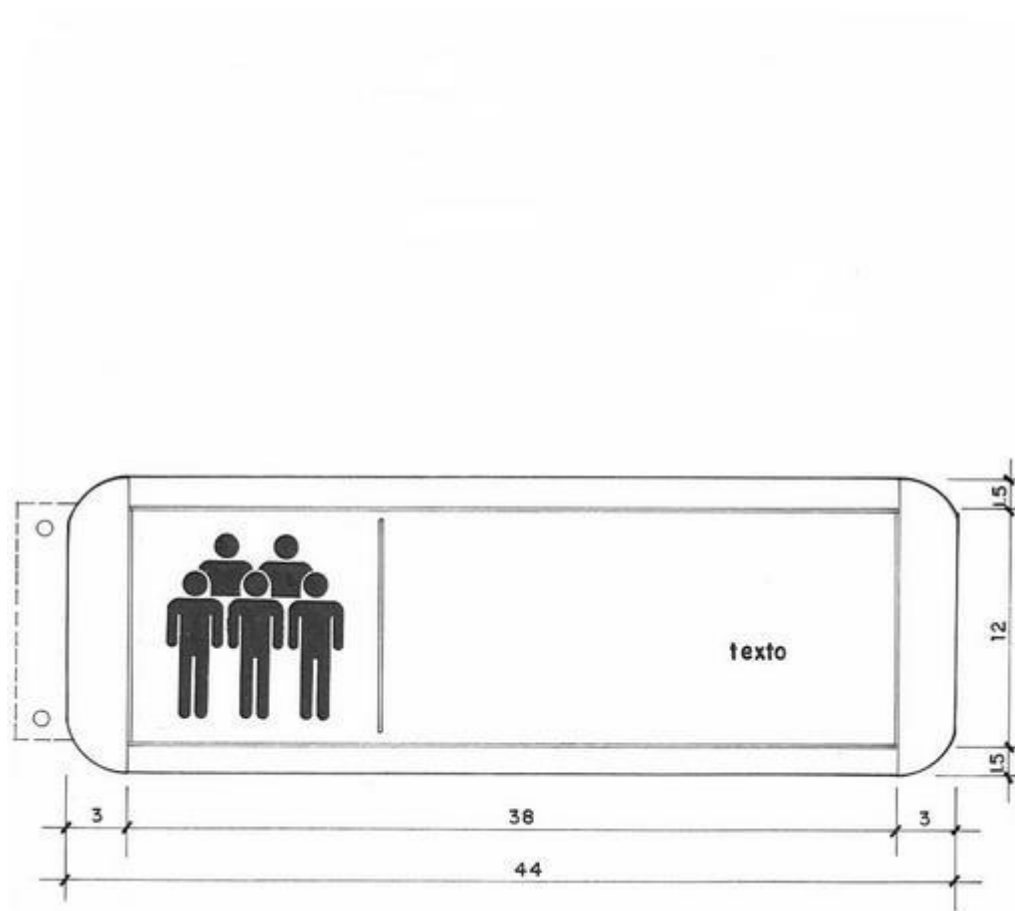

TIPO: IDENTIFICACIÓN – 1 mensaje
UBICACIÓN: bandera en pared o columna
USO: identificar los servicios
CÓDIGO: I

DESCRIPCIÓN

Color: negro mate

Material: base: acrílico 3 mm
regleta: acrílico 3 mm
soporte:

IMPRESIÓN: serigrafía
silk screen

TIPOGRAFÍA

Modelo: futura demi-bold

Tipo de letra: mayúscula

Tamaño: 63 puntos

Color: letra blanco

número:

PICTOGRAMAS

Color: fondo:

figura:

flecha: amarillo Y-109

otros:

OBSERVACIONES: modelo A

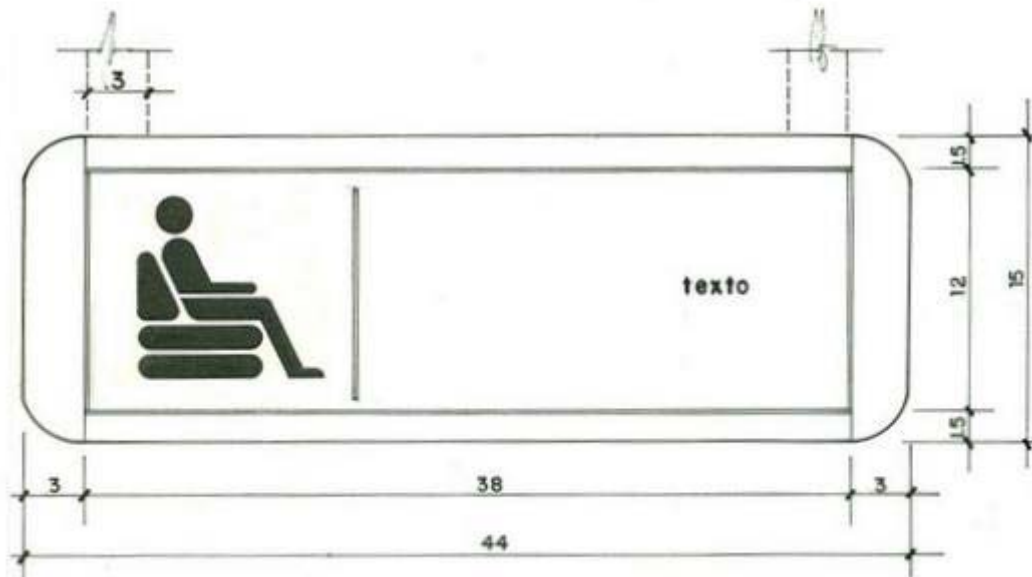

TIPO: IDENTIFICACIÓN – 1 mensaje
 UBICACIÓN: colgada en techo
 USO: identificar los servicios
 CÓDIGO: I

DESCRIPCIÓN

Color: negro mate
 Material: base: acrílico 3 mm
 regleta: acrílico 3 mm
 soporte: metálico

IMPRESIÓN: serigrafía
 silk screen

TIPOGRAFÍA

Modelo: futura demi-bold
 Tipo de letra: mayúscula
 Tamaño: 63 puntos
 Color: letra blanco
 número:

PICTOGRAMAS

Color: fondo:
 figura: blanco
 flecha: amarillo Y-109
 otros:

LÍNEA

Color: amarillo

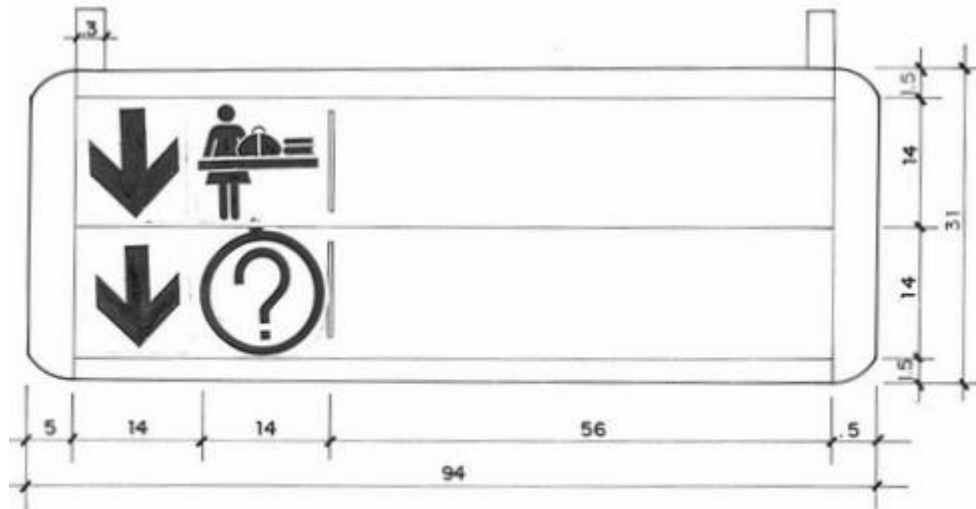

TIPO: IDENTIFICACIÓN COLGADA

UBICACIÓN: acceso

USO: información recepción

CÓDIGO:

DESCRIPCIÓN

Color: negro mate

Material: base: acrílico 3 mm
regleta: acrílico 3 mm
soporte: metálico

IMPRESIÓN: serigrafía
silk screen

TIPOGRAFÍA

Modelo: futura demi-bold

Tipo de letra: mayúscula y minúscula

Tamaño:

Color: letra blanco
número:

PICTOGRAMAS

Color: fondo:

figura: blanco

flecha: amarillo Y-109

otros:

LÍNEA

Color: amarillo

OBSERVACIONES: modelo A

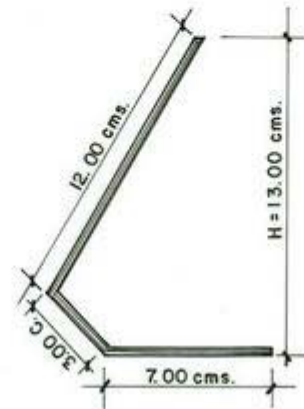

TIPO: IDENTIFICACIÓN
UBICACIÓN: escritorio, archivo, mostrador
USO: identificar los servicios
CÓDIGO: I

DESCRIPCIÓN
Color: negro mate
Material: base: acrílico 3 mm
regleta: acrílico 3 mm
soporte:

IMPRESIÓN: serigrafía
silk screen

TIPOGRAFÍA
Modelo: futura demi-bold
Tipo de letra: mayúscula y minúscula
Tamaño: 63 puntos
Color: letra blanco
número:

PICTOGRAMAS
Color: fondo:
figura:
flecha: amarillo Y-109
otros:

LÍNEA
Color: amarillo

OBSERVACIONES: modelos A y B

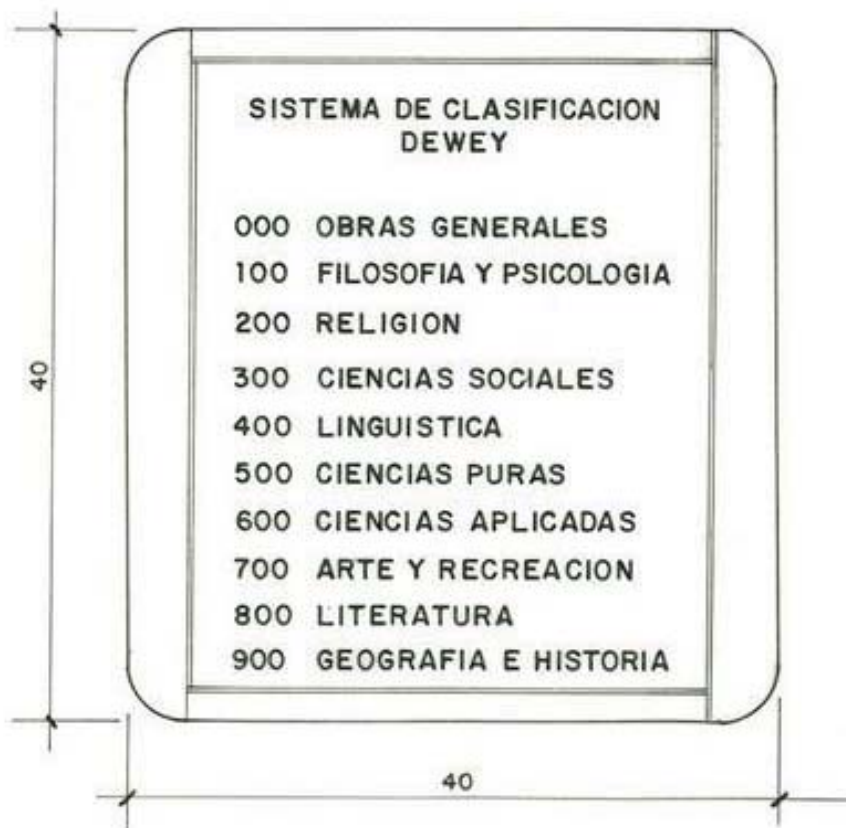

TIPO: INFORMACIÓN – DEWEY
 UBICACIÓN: sala de lectura general
 USO:
 CÓDIGO: I

DESCRIPCIÓN

Color: negro mate
 Material: base: acrílico 3 mm
 regleta:
 soporte:

IMPRESIÓN: serigrafía
 silk screen

TIPOGRAFÍA

Modelo: futura demi-bold
 Tipo de letra: mayúscula
 Tamaño:
 Color: letra blanco
 número: amarillo

OBSERVACIONES: modelo A



TIPO: INFORMACIÓN – HORARIO

UBICACIÓN: acceso a la Biblioteca

USO:

CÓDIGO: I

DESCRIPCIÓN

Color: negro mate

Material: base: acrílico 3 mm

regleta: acrílico transparente

soporte:

IMPRESIÓN: serigrafía

silk screen

TIPOGRAFÍA

Modelo: futura demi-bold

Tipo de letra: mayúscula - minúscula

Tamaño:

Color: letra:

número:

PICTOGRAMAS

Color: nombre: blanco

horario: amarillo

días: blanco

horas: blanco

LÍNEA

Color:

OBSERVACIONES: modelo A

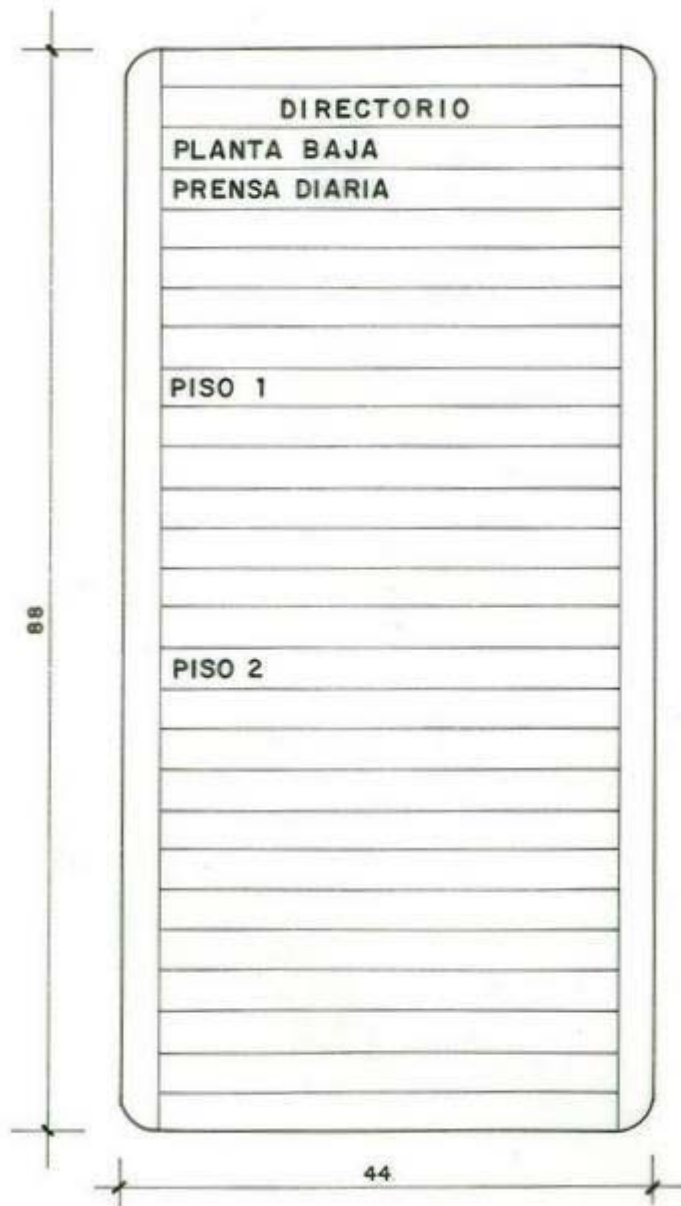

TIPO: INFORMACIÓN

UBICACIÓN: acceso

USO: informar los servicios de la Biblioteca

CÓDIGO: I

DESCRIPCIÓN

Color: negro mate

Material: base: acrílico 3 mm

regleta: acrílico 3 mm

soporte:

IMPRESIÓN: serigrafía

silk screen

TIPOGRAFÍA

Modelo: futura demi-bold

Tipo de letra: mayúscula y minúscula

Tamaño:

Color: título: amarillo

niveles: amarillo

servicios: blanco

PICTOGRAMAS

Color: fondo:

figura:

flecha:

otros:

LÍNEA

Color:

OBSERVACIONES: modelo A

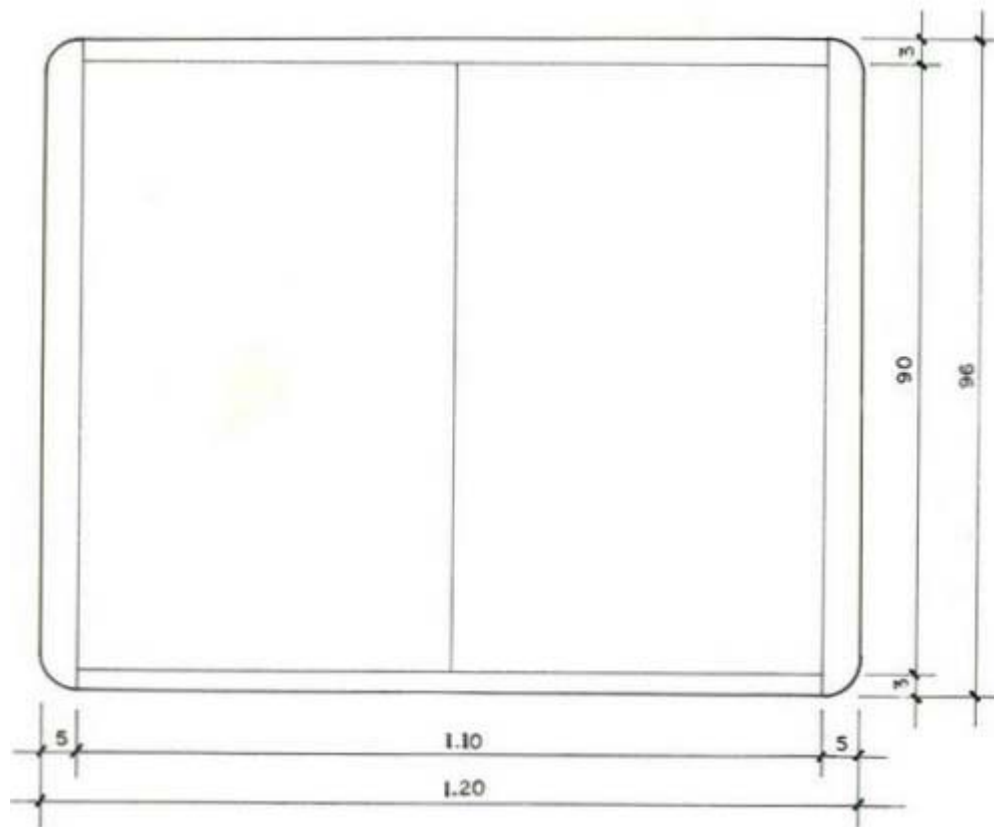

TIPO: INFORMACIÓN CARTELERA
 UBICACIÓN: hall - sala de lectura
 USO: exponer material informativo
 CÓDIGO: I

DESCRIPCIÓN

Color: negro mate
 Material: base: acrílico 3 mm
 regleta:
 acabado:

TIPOGRAFÍA

Modelo:
 Tipo de letra:
 Tamaño:
 Color: letra:
 número:

PICTOGRAMAS

Color: fondo:
 figura:
 flecha:
 otros:

LÍNEA

Color:

OBSERVACIONES:

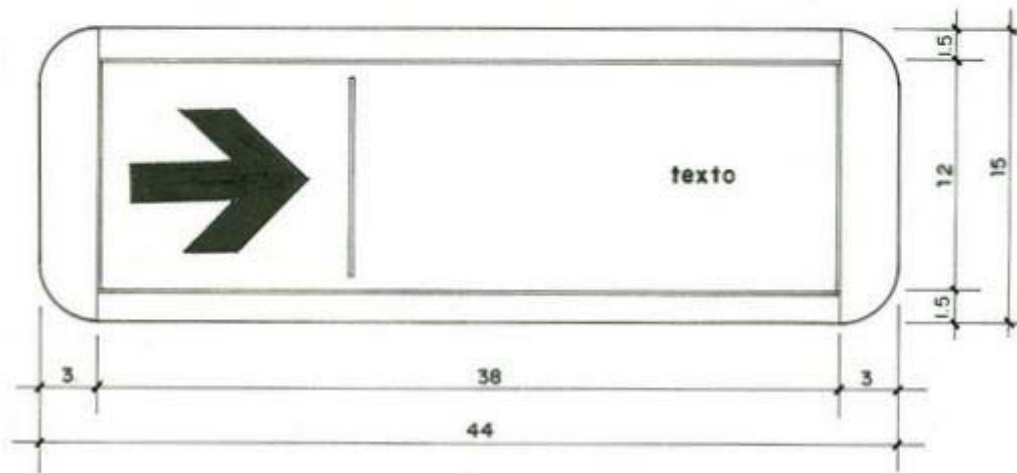

TIPO: DIRECCIONAL – 1 mensaje
 UBICACIÓN: pared
 USO: dirigir al usuario
 CÓDIGO: D

DESCRIPCIÓN

Color: negro mate

Material: base: acrílico 3 mm
 regleta: acrílico 3 mm
 soporte:

IMPRESIÓN: serigrafía
 silk screen

TIPOGRAFÍA

Modelo: futura demi-bold
 Tipo de letra: mayúscula
 Tamaño: 63 puntos
 Color: letra blanco
 número:

PICTOGRAMAS

Color: fondo:
 figura:
 flecha: amarillo Y-109
 otros:

LÍNEA

Color:

OBSERVACIONES: modelo A

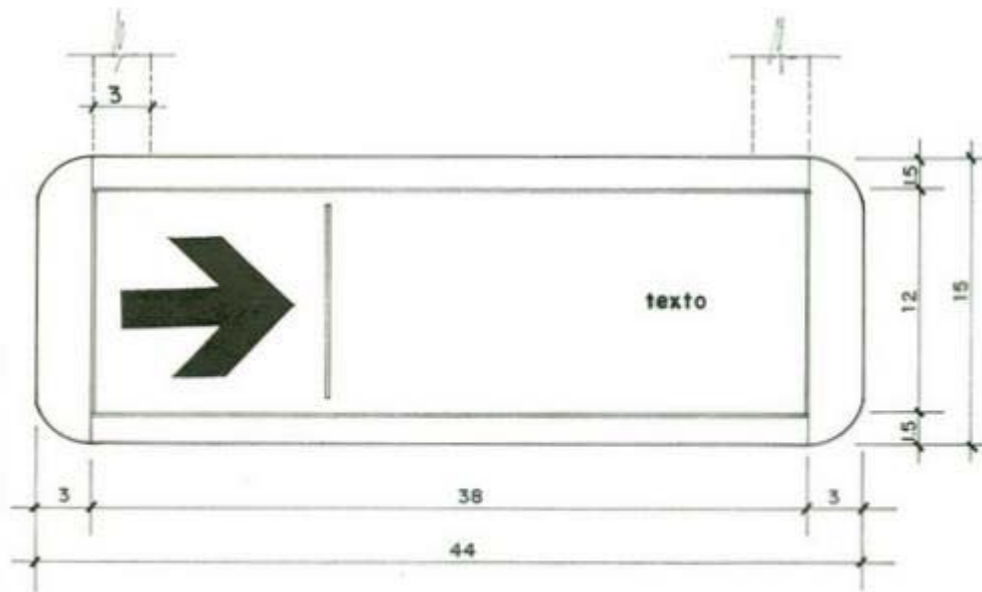

TIPO: DIRECCIONAL – 1 mensaje
 UBICACIÓN: colgada (viga, cielo raso, etc.)
 USO: dirigir al usuario
 CÓDIGO: D

DESCRIPCIÓN

Color: negro mate
 Material: base: acrílico 3 mm
 regleta: acrílico 3 mm
 soporte:

IMPRESIÓN: serigrafía
 silk screen

TIPOGRAFÍA

Modelo: futura demi-bold
 Tipo de letra: mayúscula
 Tamaño: 63 puntos
 Color: letra blanco
 número:

PICTOGRAMAS

Color: fondo:
 figura: blanco
 flecha: amarillo Y -109
 otros:

LÍNEA

Color:

OBSERVACIONES: modelo A

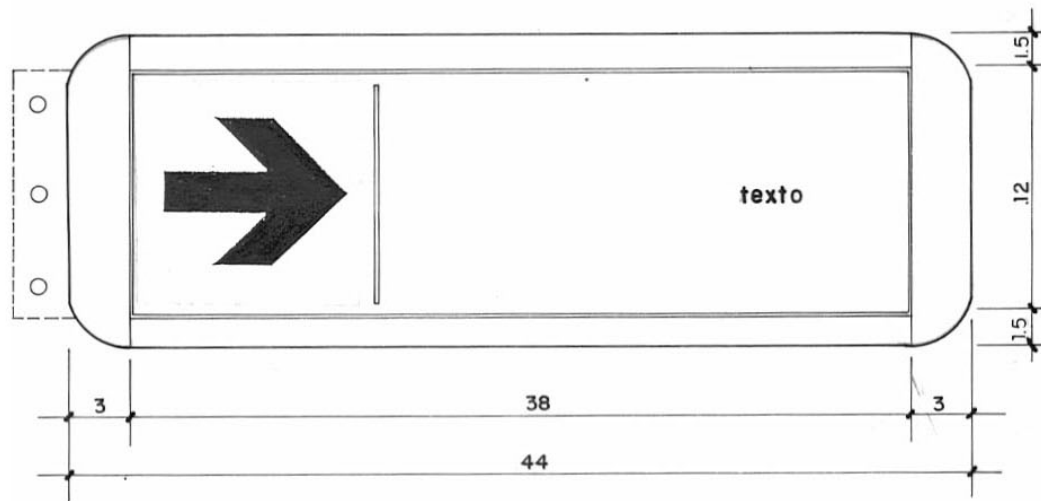

TIPO: DIRECCIONAL – 1 mensaje
 UBICACIÓN: bandera pared / columna
 USO: dirigir al usuario
 CÓDIGO: D

DESCRIPCIÓN

Color: negro mate
 Material: base: acrílico 3 mm
 regleta: acrílico 3 mm
 soporte: acrílico 3 mm

IMPRESIÓN: serigrafía
 silk screen

TIPOGRAFÍA

Modelo: futura demi-bold
 Tipo de letra: mayúscula
 Tamaño: 63 puntos
 Color: letra blanco
 número:

PICTOGRAMAS

Color: fondo:
 figura:
 flecha: amarillo Y-109
 otros:

LÍNEA

Color:

OBSERVACIONES: modelo A

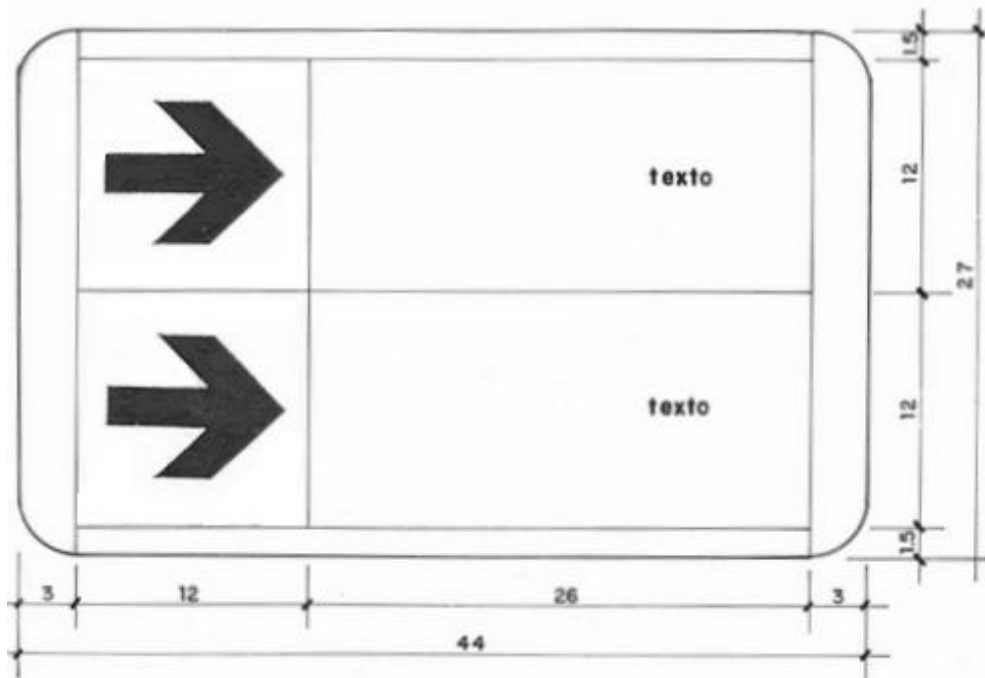

TIPO: DIRECCIONAL – 2 mensajes
 UBICACIÓN: pared
 USO: dirigir al usuario
 CÓDIGO: D

DESCRIPCIÓN

Color: negro mate
 Material: base: acrílico 3 mm
 regleta: acrílico 3 mm
 soporte:

IMPRESIÓN: serigrafía
 silk screen

TIPOGRAFÍA

Modelo: futura demi-bold
 Tipo de letra: mayúscula
 Tamaño: 63 puntos
 Color: letra blanco
 número:

PICTOGRAMAS

Color: fondo:
 figura:
 flecha: amarillo Y-109
 otros:

LÍNEA

Color:

OBSERVACIONES: modelo A

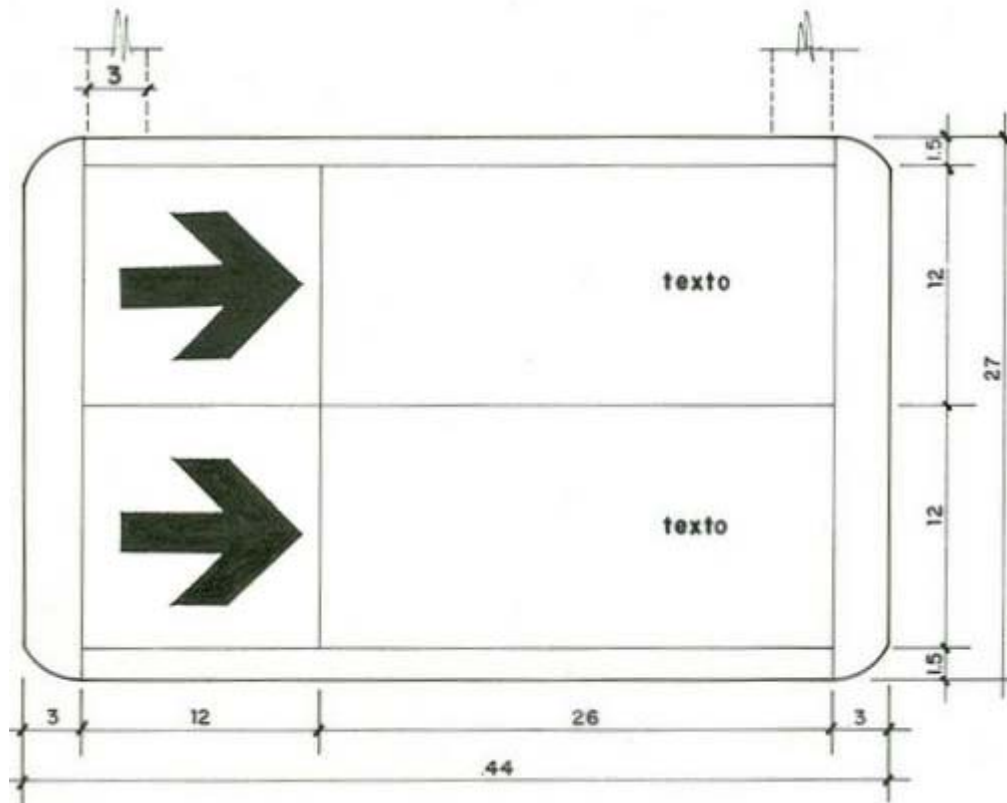

TIPO: DIRECCIONAL – 2 mensajes
 UBICACIÓN: colgada (viga, cielo raso)
 USO: dirigir al usuario
 CÓDIGO: D

DESCRIPCIÓN

Color: negro mate
 Material: base: acrílico 3 mm
 regleta: acrílico 3 mm
 soporte:

IMPRESIÓN: serigrafía
 silk screen

TIPOGRAFÍA

Modelo: futura demi-bold
 Tipo de letra: mayúscula
 Tamaño: 63 puntos
 Color: letra blanco
 número:

PICTOGRAMAS

Color: fondo:
 figura:
 flecha: amarillo Y-109
 otros:

LÍNEA

Color:

OBSERVACIONES: modelo A

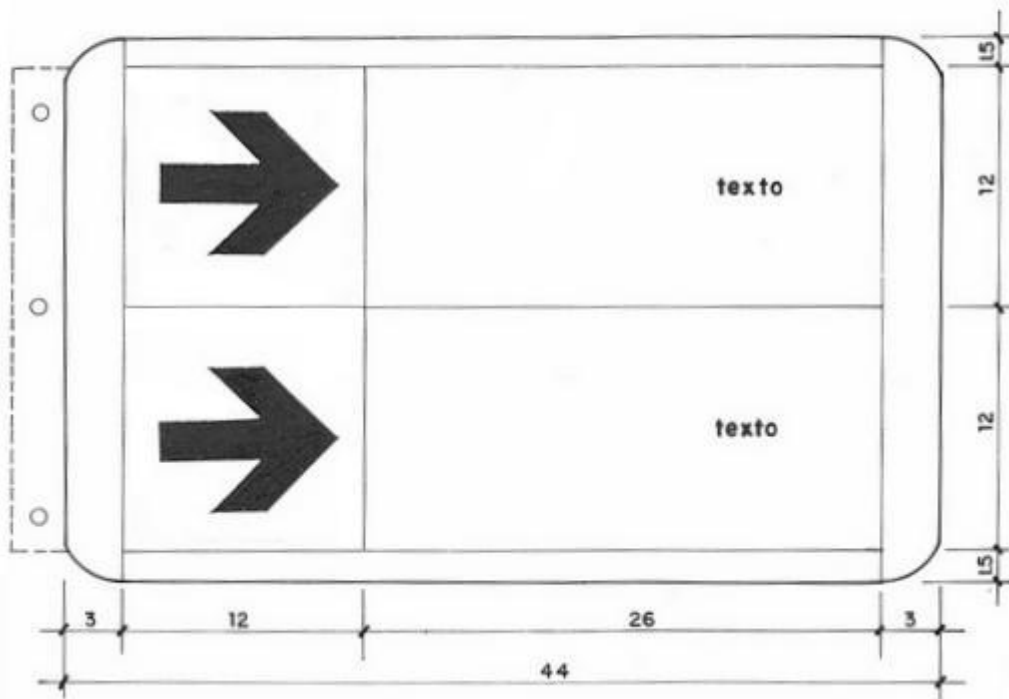

TIPO: DIRECCIONAL – 2 mensajes
 UBICACIÓN: bandera pared / columna
 USO: dirigir al usuario
 CÓDIGO: D

DESCRIPCIÓN

Color: negro mate
 Material: base: acrílico 3 mm
 regleta: acrílico 3 mm
 soporte:

IMPRESIÓN: serigrafía
 silk screen

TIPOGRAFÍA

Modelo: futura demi-bold
 Tipo de letra: mayúscula
 Tamaño: 63 puntos
 Color: letra blanco
 número:

PICTOGRAMAS

Color: fondo:
 figura:
 flecha: amarillo Y-109
 otros:

LÍNEA

Color:

OBSERVACIONES: modelo A

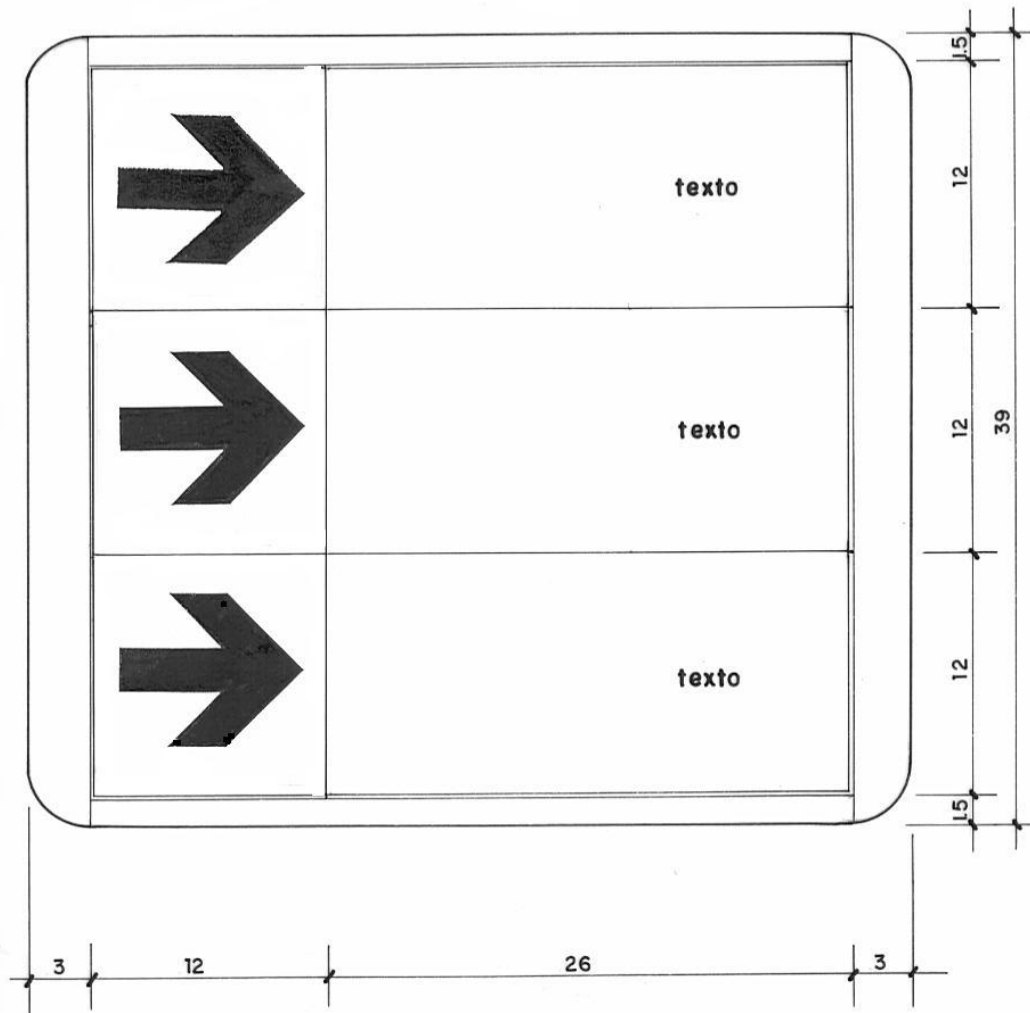

TIPO: DIRECCIONAL – 3 mensajes
 UBICACIÓN: pared
 USO: dirigir al usuario
 CÓDIGO: D

DESCRIPCIÓN

Color: negro mate
 Material: base: acrílico 3 mm
 regleta: acrílico 3 mm
 soporte:

IMPRESIÓN: serigrafía
 silk screen

TIPOGRAFÍA

Modelo: futura demi-bold
 Tipo de letra: mayúscula
 Tamaño: 63 puntos
 Color: letra:
 número:

PICTOGRAMAS

Color: fondo:
 figura:
 flecha: amarillo Y-109
 otros:

LÍNEA

Color:

OBSERVACIONES: modelo A

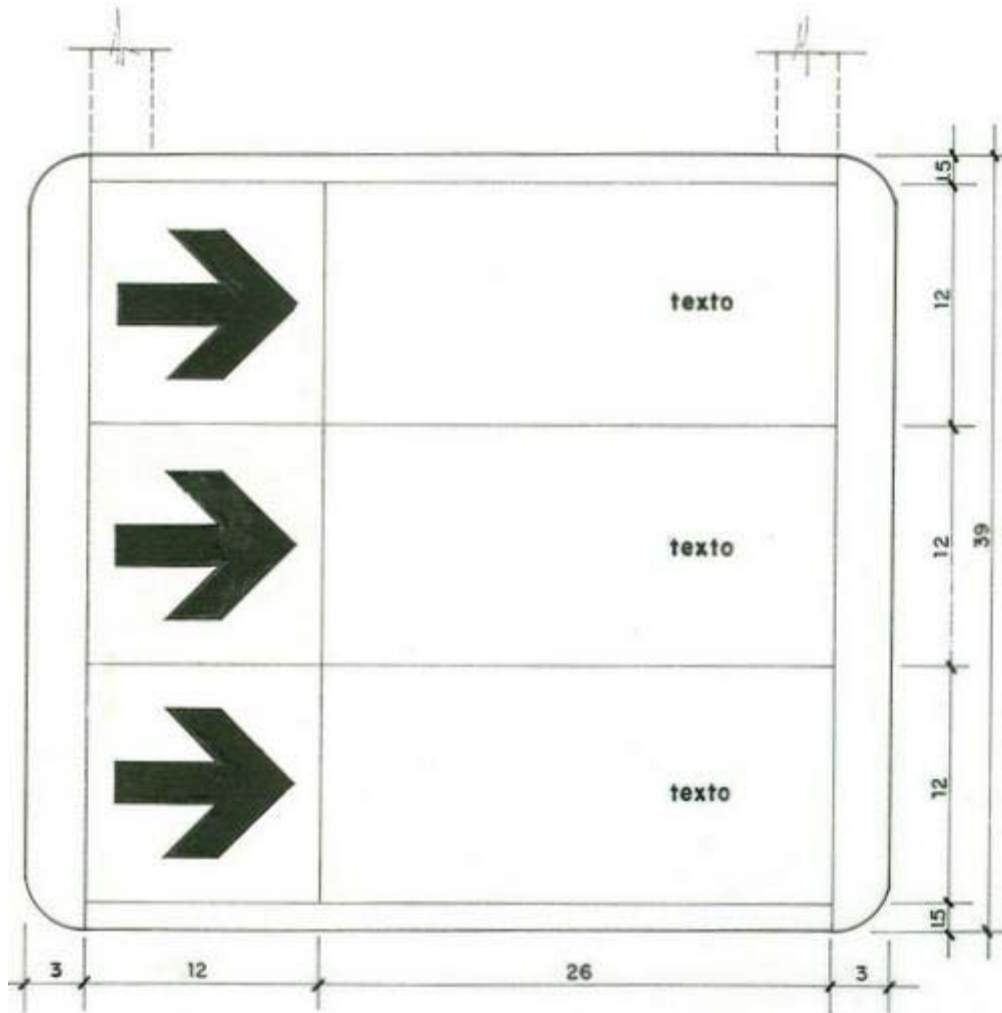

TIPO: DIRECCIONAL – 3 mensajes
 UBICACIÓN: viga, cielo raso
 USO: dirigir al usuario
 CÓDIGO: D

DESCRIPCIÓN

Color: negro mate
 Material: base: acrílico 3 mm
 regleta: acrílico 3 mm
 soporte:

IMPRESIÓN: serigrafía
 silk screen

TIPOGRAFÍA

Modelo: futura demi-bold
 Tipo de letra: mayúscula
 Tamaño: 63 puntos
 Color: letra blanco
 número:

PICTOGRAMAS

Color: fondo:
 figura:
 flecha: amarillo Y-109
 otros:

LÍNEA

Color:

OBSERVACIONES: modelo A

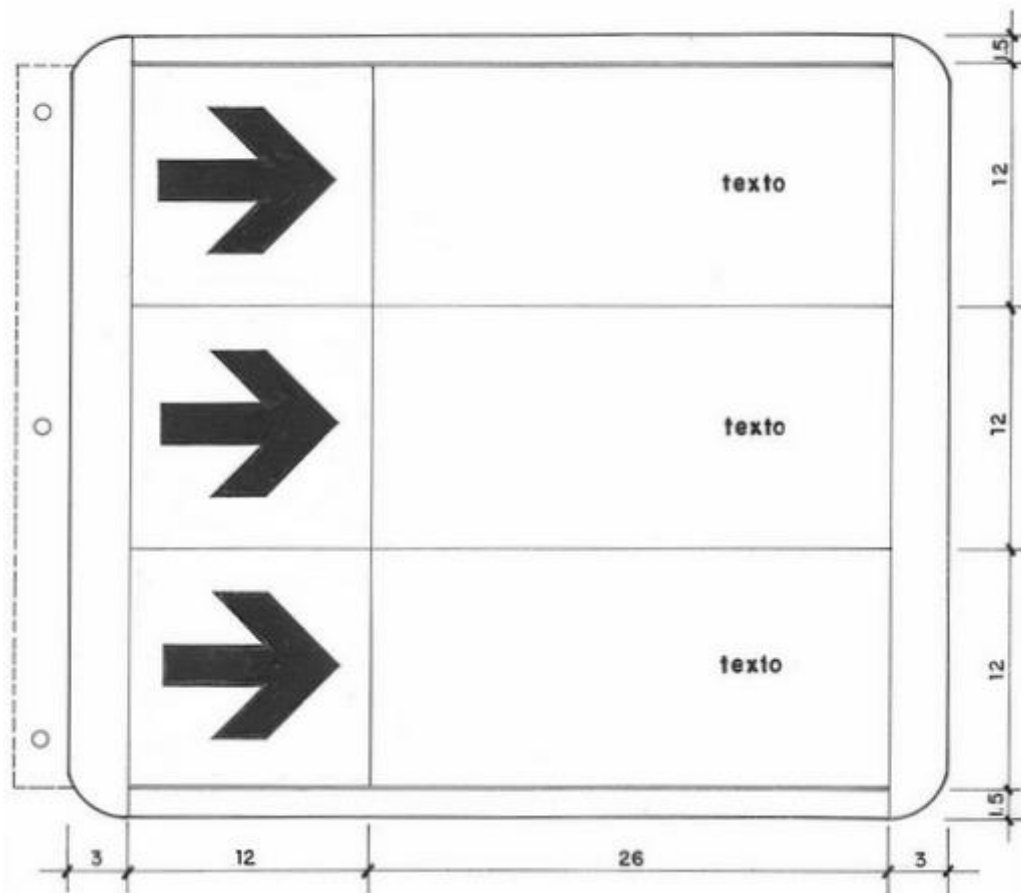

TIPO: DIRECCIONAL – 3 mensajes
 UBICACIÓN: bandera pared / columna
 USO: dirigir al usuario
 CÓDIGO: D

DESCRIPCIÓN

Color: negro mate
 Material: base: acrílico 3 mm
 regleta: acrílico 3 mm
 soporte:

IMPRESIÓN: serigrafía
 silk screen

TIPOGRAFÍA

Modelo: futura demi-bold
 Tipo de letra: mayúscula
 Tamaño: 63 puntos
 Color: letra blanco
 número:

PICTOGRAMAS

Color: fondo:
 figura:
 flecha: amarillo Y-109
 otros:

LÍNEA

Color:

OBSERVACIONES: modelo A

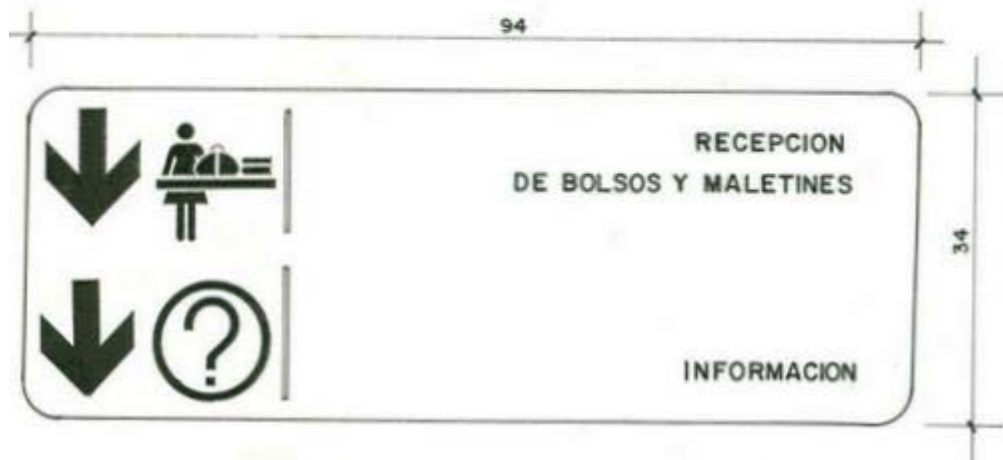

TIPO: IDENTIFICACIÓN COLGADA
UBICACIÓN: acceso
USO: información recepción
CÓDIGO: I

DESCRIPCIÓN
Color: negro mate
Material: base: acrílico 3 mm
regleta:
soporte:

IMPRESIÓN: serigrafía
silk screen

TIPOGRAFÍA
Modelo: futura demi-bold
Tipo de letra: mayúscula
Tamaño:
Color: letra blanco
número:

PICTOGRAMAS
Color: fondo: negro
figura: blanco
flecha: amarillo Y-109
otros:

LÍNEA
Color: amarillo Y-109

OBSERVACIONES: modelo B



TIPO: IDENTIFICACIÓN DIRECCIONAL

UBICACIÓN: pared

USO:

CÓDIGO: I-D

DESCRIPCIÓN

Color: negro mate

Material: base: acrílico 3 mm

regleta:

soporte:

IMPRESIÓN: serigrafía

silk screen

TIPOGRAFÍA

Modelo: futura demi-bold

Tipo de letra: mayúscula

Tamaño: 63 puntos

Color: letra blanco

número:

PICTOGRAMAS

Color: fondo: negro

figura: blanco

flecha: amarillo

otros:

LÍNEA

Color: amarillo Y-109

OBSERVACIONES: modelo B

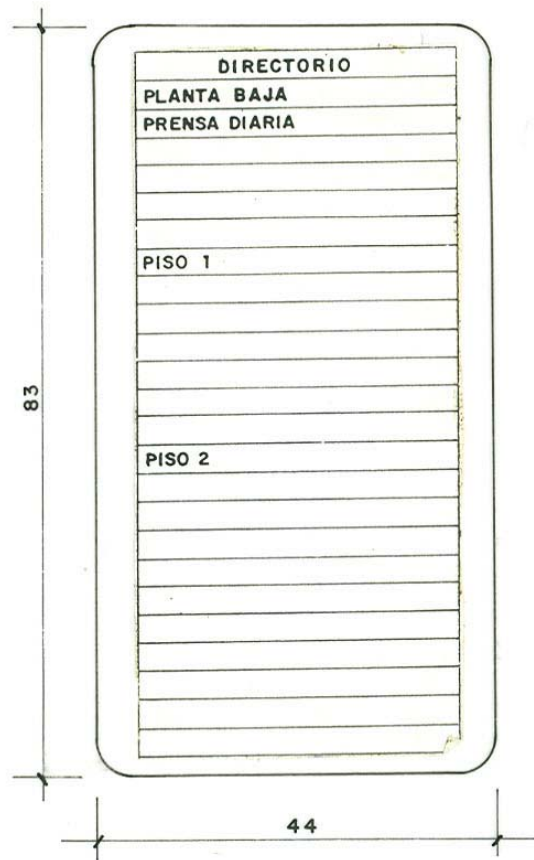

TIPO: INFORMACIÓN

UBICACIÓN: acceso

USO: informar los servicios de la Biblioteca

CÓDIGO: I

DESCRIPCIÓN

Color: negro mate

Material: base: acrílico 3 mm

regleta:

soporte:

IMPRESIÓN: serigrafía

silk screen

TIPOGRAFÍA

Modelo: futura demi-bold

Tipo de letra: mayúscula y minúscula

Tamaño:

Color: título: amarillo

niveles: amarillo

servicios: blanco

PICTOGRAMAS

Color: fondo:

figura:

flecha:

otros:

LÍNEA

Color:

OBSERVACIONES: modelo B

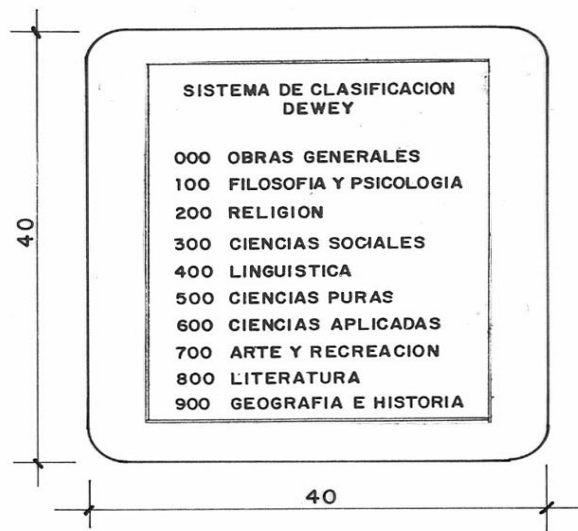

TIPO: INFORMACIÓN – DEWEY
UBICACIÓN: sala de lectura general
USO:
CÓDIGO: I

DESCRIPCIÓN

Color:
Material: base: acrílico 3 mm
regleta:
soporte:

IMPRESIÓN: serigrafía
silk screen

TIPOGRAFÍA

Modelo: futura demi-bold
Tipo de letra:
Tamaño:
Color: letra blanco
número: amarillo

PICTOGRAMAS

Color: fondo:
figura:
flecha:
otros:

LÍNEA

Color:

OBSERVACIONES: modelo B

2.1.5 MODELOS

MODELO A

Señal en acrílico con base y regletas movibles, que permiten insertar una nueva información. Se recomienda su uso en Bibliotecas Públicas Centrales u otras que espacialmente requieran un sistema de señalización flexible a fin de adaptarse a los cambios que se produzcan.

MODELO B

Señal en acrílico con regleta simple. Se recomienda su uso en bibliotecas públicas que espacialmente no requieran de un sistema de señalización flexible.

NOTA: La selección del modelo queda a criterio de la Coordinación del Estado conjuntamente con el equipo de trabajo de Proyectos e Infraestructura de la Dirección de Bibliotecas Públicas de acuerdo a las necesidades de cada servicio bibliotecario.

2.1.6 PICTOGRAMAS

Expresan visualmente una señal verbal

Reglamentarios: señalan normas de uso.

Identificación: indican áreas de una manera rápida y directa.

Direccionales: sirven de guía para la ubicación de áreas.



TIPO: PICTOGRAMA REGLAMENTARIO

UBICACIÓN: salas, hall, corredores

USO: Normas del usuario

CÓDIGO: RN

DESCRIPCIÓN

Color:

Material: base: acrílico 3 mm

regleta:

soporte:

IMPRESIÓN: serigrafía

silk screen

TIPOGRAFÍA

Modelo:

Tipo de letra:

Tamaño:

Color: letra:

número:

PICTOGRAMAS

Tipo: no fumar

Color: base: negro

cigarrillo y humo: blanco

círculo y diagonal: rojo

Tipo: botar papeles

Color: base: negro

Figura: blanco

Tipo: no comer

Color: base: negro

comida y vaso: blanco

línea: rojo



TIPO: PICTOGRAMA DE IDENTIFICACIÓN

UBICACIÓN: acceso a servicios

USO: identificar los servicios

CÓDIGO: RI

DESCRIPCIÓN

Color:

Material: base: acrílico 3 mm

regleta:

soporte:

IMPRESIÓN: serigrafía

silk screen

TIPOGRAFÍA

Modelo:

Tipo de letra:

Tamaño:

Color: letra:

número:

PICTOGRAMAS

Color: fondo: negro

figura: blanco

flecha:

otros

LÍNEA:

Color:

OBSERVACIONES:

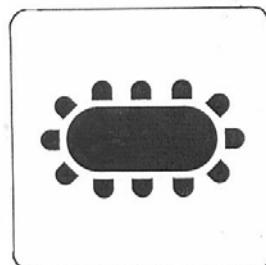
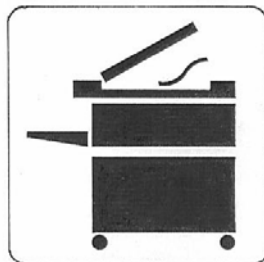
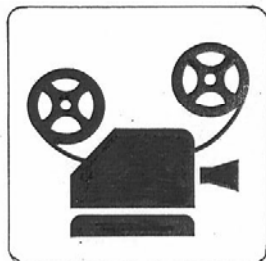
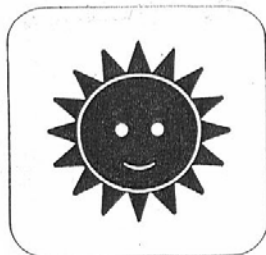

TIPO: PICTOGRAMA DE IDENTIFICACIÓN

UBICACIÓN: acceso a servicios

USO: identificar las salas

CÓDIGO: RI

DESCRIPCIÓN

Color:

Material: base: acrílico 3 mm

regleta:

soporte:

IMPRESIÓN: serigrafía

silk screen

TIPOGRAFÍA

Modelo:

Tipo de letra:

Tamaño:

Color: letra:

número:

PICTOGRAMAS

Color: fondo: negro

figura: blanco

LÍNEA:

Color:

OBSERVACIONES:



TIPO: PICTOGRAMA DE IDENTIFICACIÓN

UBICACIÓN:

USO: identificar los servicios

CÓDIGO: RI

DESCRIPCIÓN

Color:

Material: base: acrílico 3 mm

regleta:

soporte:

IMPRESIÓN: serigrafía

silk screen

TIPOGRAFÍA

Modelo:

Tipo de letra:

Tamaño:

Color: letra:

número:

PICTOGRAMAS

Color: fondo: negro

figura: blanco

flecha:

Otros:

LÍNEA:

Color:

OBSERVACIONES:



TIPO: PICTOGRAMA DE IDENTIFICACIÓN

UBICACIÓN: puertas, paredes, columnas

USO: identificar los servicios

CÓDIGO: RI

DESCRIPCIÓN

Color:

Material: base: acrílico 3 mm

regleta:

soporte:

IMPRESIÓN: serigrafía

silk screen

TIPOGRAFÍA

Modelo:

Tipo de letra:

Tamaño:

Color: letra:

número:

PICTOGRAMAS

Color: fondo: negro

figura: blanco

flecha:

otros:

LÍNEA:

Color:

OBSERVACIONES:

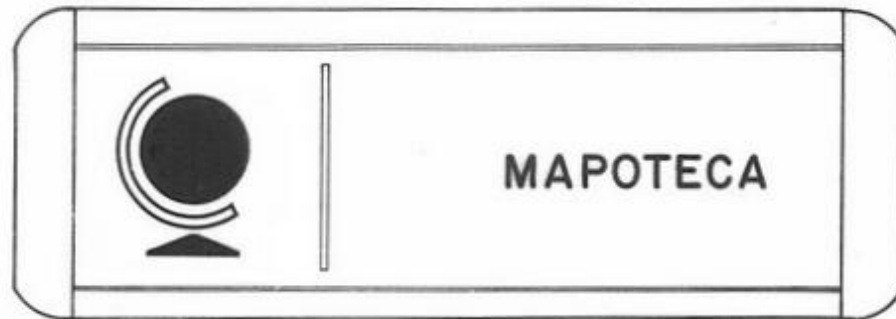

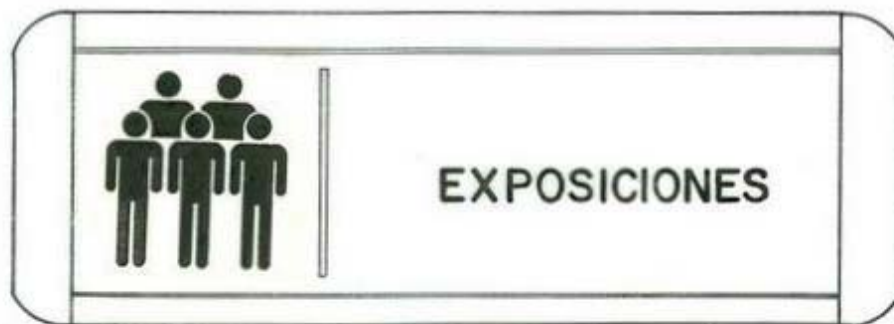
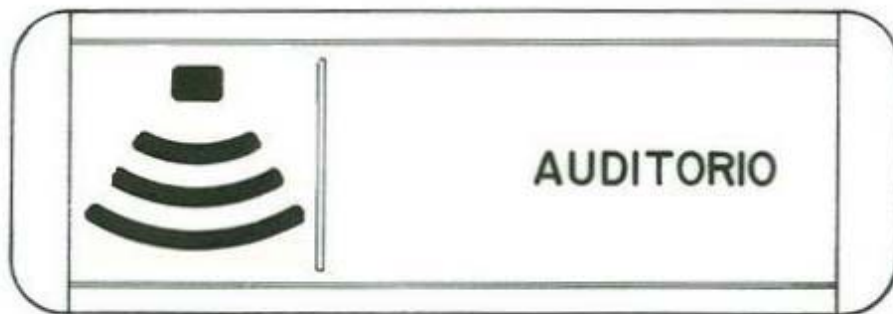
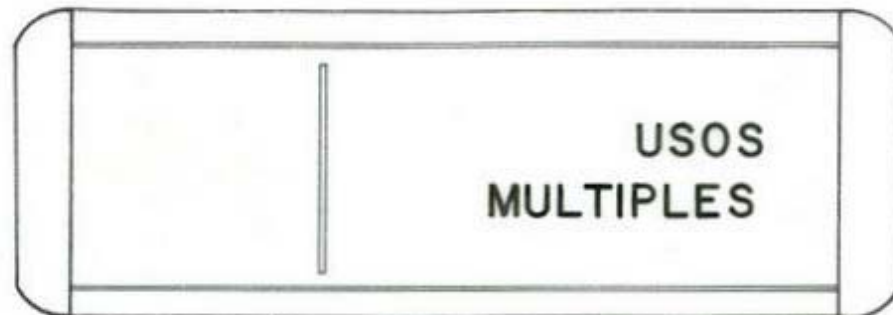

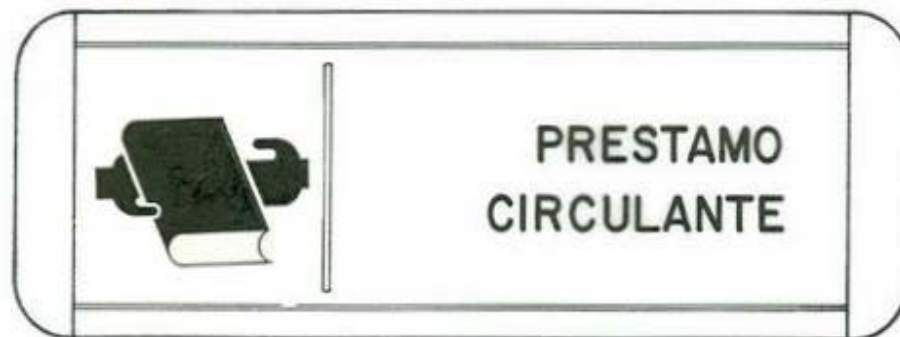

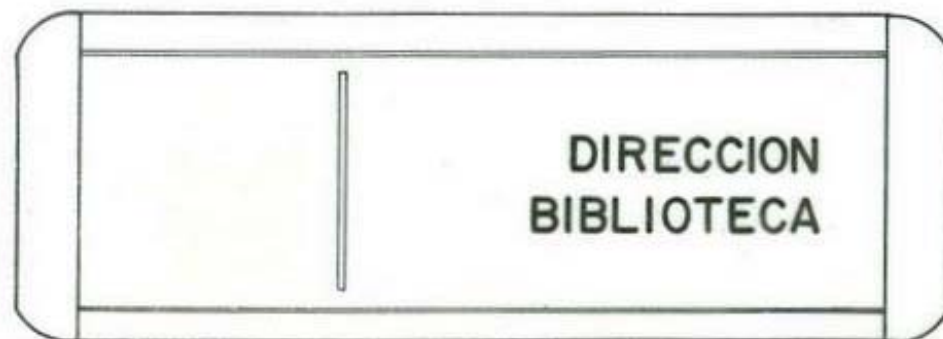
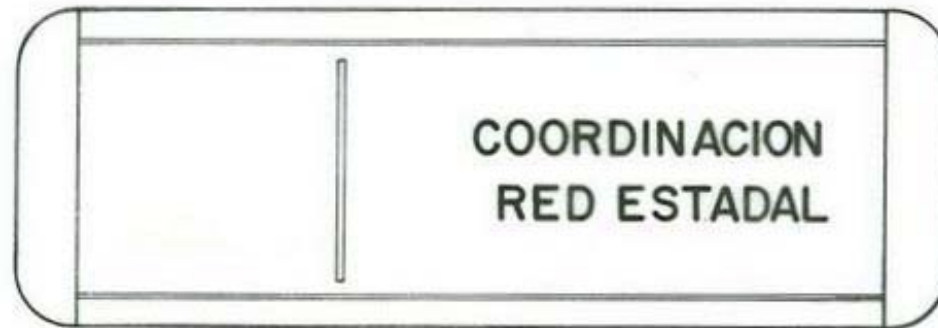

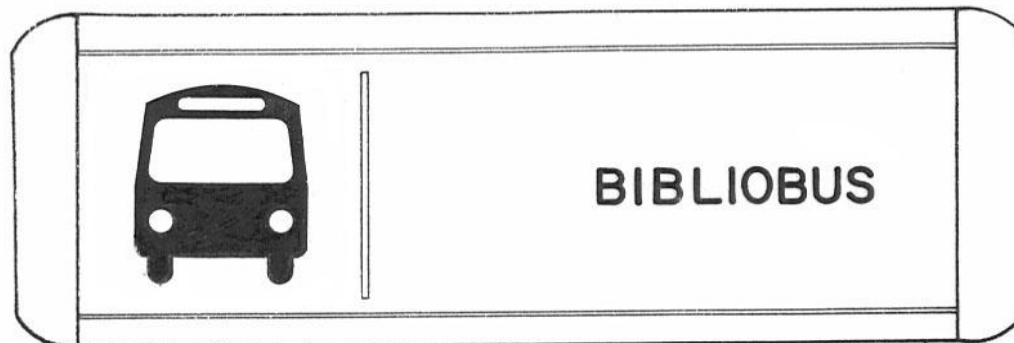
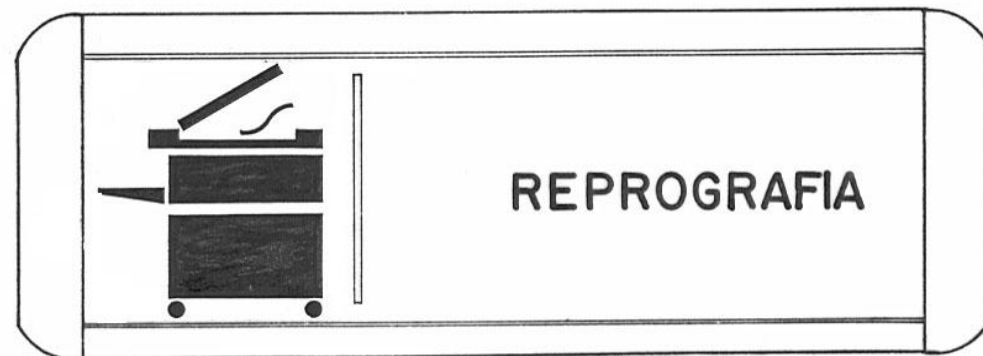
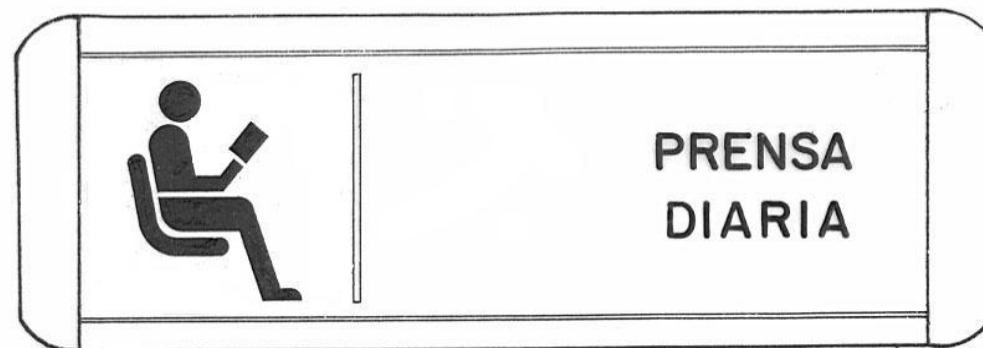

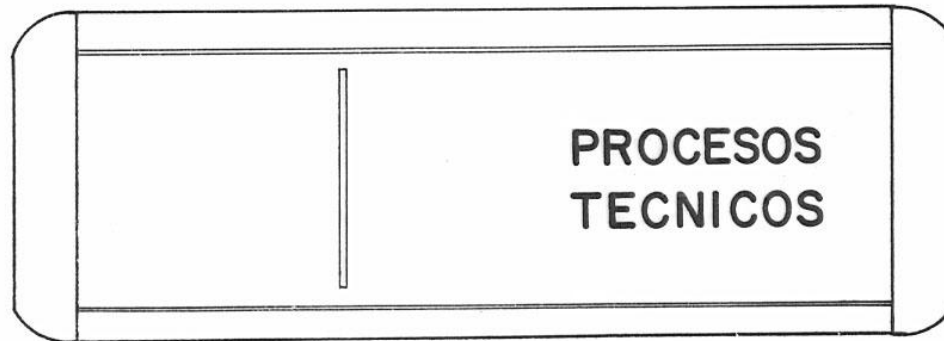
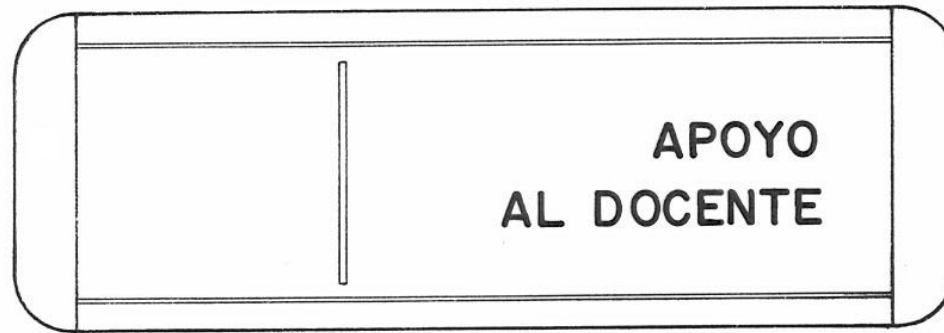
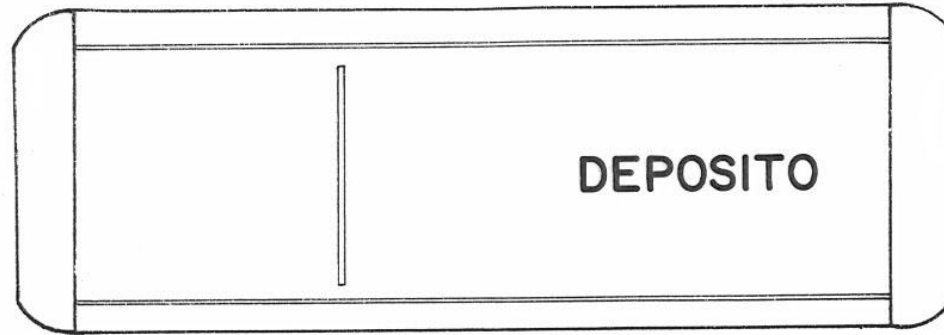

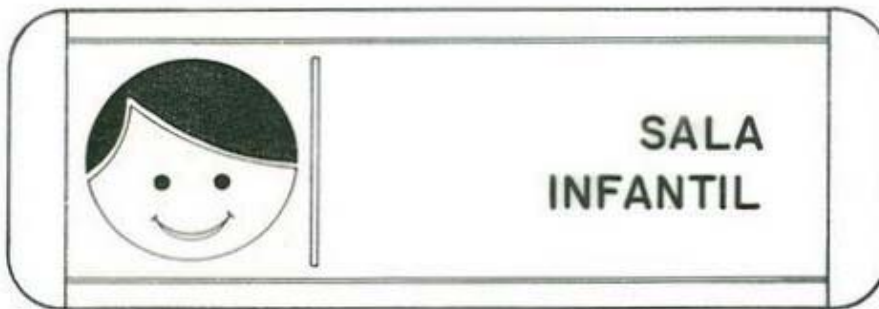

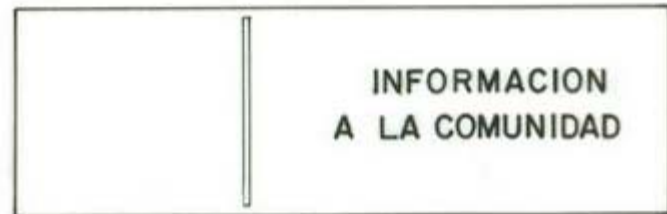
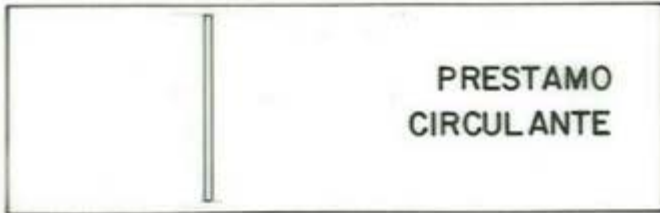

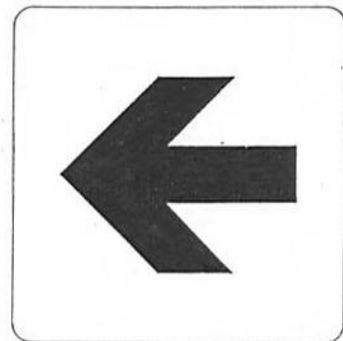

TIPO: PICTOGRAMA DE DIRECCIÓN
UBICACIÓN: acompaña pictograma
USO: dirigir al usuario
CÓDIGO: RD

DESCRIPCIÓN

Color:

Material: base: acrílico 3 mm
regleta:
soporte:

IMPRESIÓN: serigrafía
silk screen

PICTOGRAMAS

Color: fondo: negro
figura: blanco
flecha:
otros:

LÍNEA:

Color:

OBSERVACIONES:

EJEMPLOS DE FLECHAS DIRECCIONALES

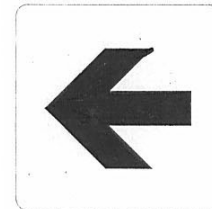
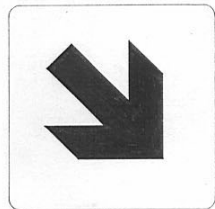
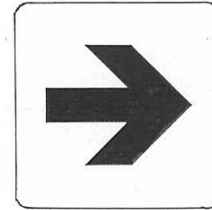
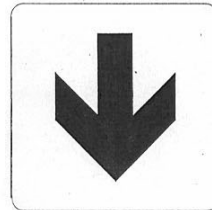
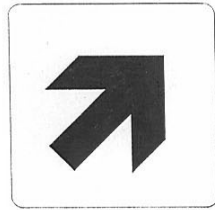



TIPO: PICTOGRAMA DE EMERGENCIA

UBICACIÓN: salidas de emergencia

USO: dirigir al usuario

CÓDIGO:

DESCRIPCIÓN

Color:

Material: base: acrílico 3 mm

regleta:

soporte:

IMPRESIÓN: serigrafía

silk screen

TIPOGRAFÍA

Modelo:

Tipo de letra:

Tamaño:

Color: letra:

número:

PICTOGRAMAS

Color: fondo: verde

figura: blanco

flecha: blanco

otros:

LÍNEA:

Color:

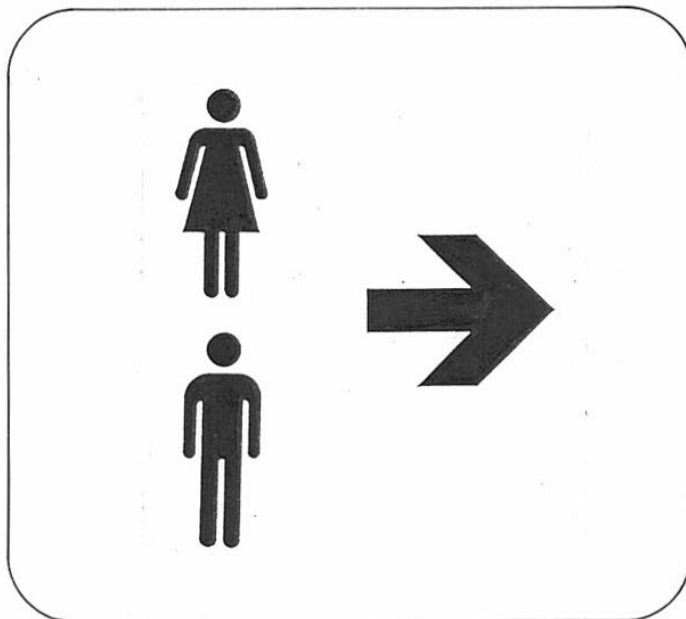

TIPO: PICTOGRAMA DE DIRECCIÓN

UBICACIÓN:

USO: dirigir al usuario

CÓDIGO: R

DESCRIPCIÓN

Color:

Material: base: acrílico 3 mm
regleta:
soporte:

IMPRESIÓN: silk screen
sobre acrílico

TIPOGRAFÍA

Modelo:

Tipo de letra:

Tamaño:

Color: letra:

número:

PICTOGRAMAS

Color: fondo: negro mate

figura: blanco

flecha: amarillo

otros:

LÍNEA:

Color:



TIPO: PICTOGRAMA DE DIRECCIÓN

UBICACIÓN:

USO: dirigir al usuario

CÓDIGO: R

DESCRIPCIÓN

Color:

Material: base: acrílico 3 mm

regleta:

soporte:

IMPRESIÓN: silk screen

sobre acrílico

TIPOGRAFÍA

Modelo:

Tipo de letra:

Tamaño:

Color: letra:

número:

PICTOGRAMAS

Color: fondo: negro mate

figura: blanco

flecha: amarillo

otros:

LÍNEA:

Color:

OBSERVACIONES:

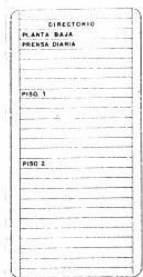

INFORMACION

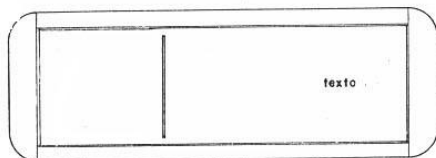

IDENTIFICACION

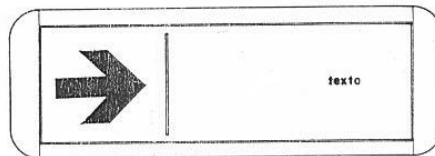

DIRECCIONAL



NORMAS



EMERGENCIA

IDENTIFICACIÓN

Fondo: negro
Texto: blanco
Pictograma: blanco
Línea: amarillo
pantone yellow 109

DIRECCIONAL

Fondo: negro
Texto: blanco
Pictograma: blanco
Flecha: amarillo
pantone yellow 109

NORMAS

Fondo: negro
Pictograma: blanco y rojo

EMERGENCIA

Fondo: verde
Pictograma: blanco

INFORMACIÓN

Fondo: negro
Letra: blanco
Amarillo yellow 109

2.1.7 CONSTRUCCIÓN DEL SISTEMA

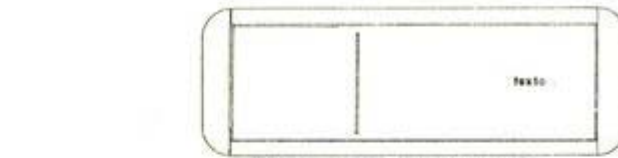
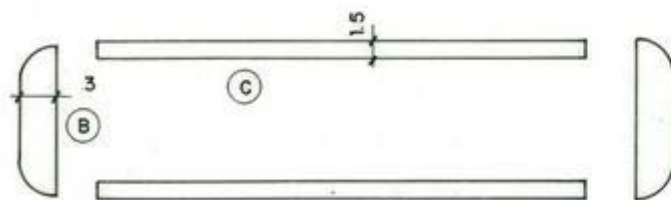
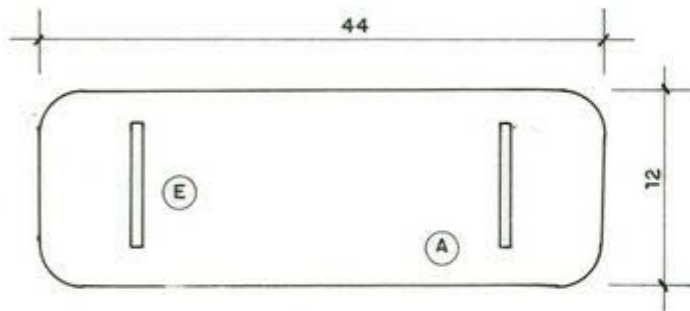

SEÑAL DE IDENTIFICACION

- (A) BASE DE ACRILICO
 - (B) MARCO DE ACRILICO 3 CMS.
 - (C) MARCO DE ACRILICO 1.5 CMS.
 - (D) REGLETA PARA PICTOGRAMA
 - (E) CIERRE MAGICO BASE
 - (F) CIERRE MAGICO REGLETA
- MONTAJE : CINTA DOBLE CONTACTO Y/O SILICONE

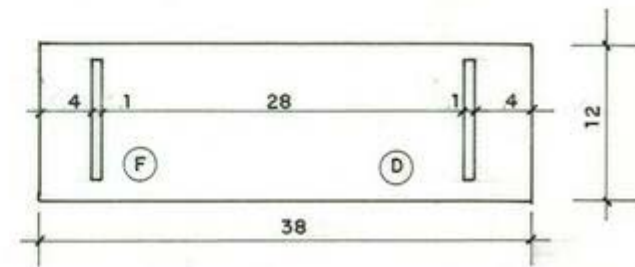

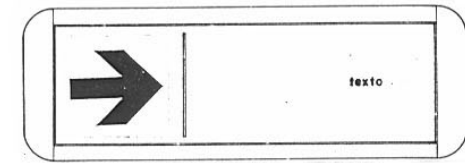
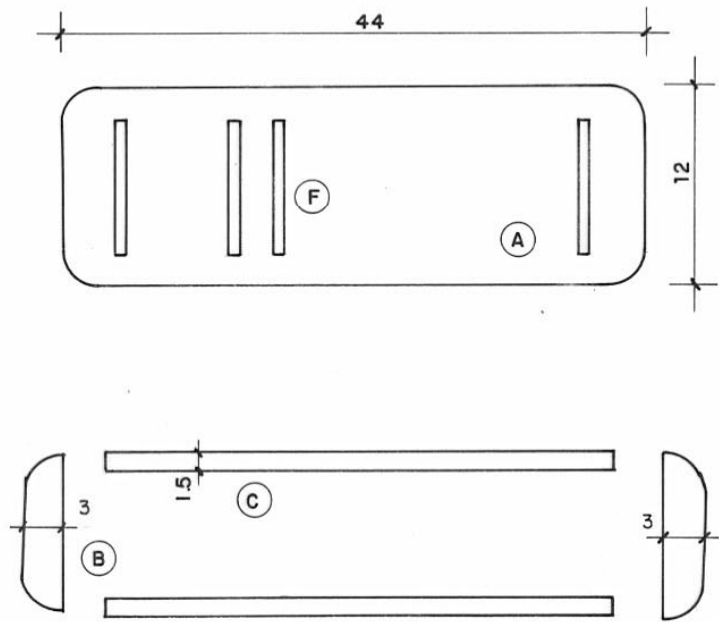

TIPO : DIRECCIONAL - PARED
1 REGLETA

- (A) BASE DE ACRILICO
 - (B) MARCO DE ACRILICO
 - (C) MARCO DE ACRILICO
 - (D) REGLETA PARA PICTOGRAMA
 - (E) REGLETA PARA TEXTO
 - (F) CIERRE MAGICO BASE
 - (G) CIERRE MAGICO REGLETA
- MONTAJE: CINTA DOBLE CONTACTO Y/O SILICONE

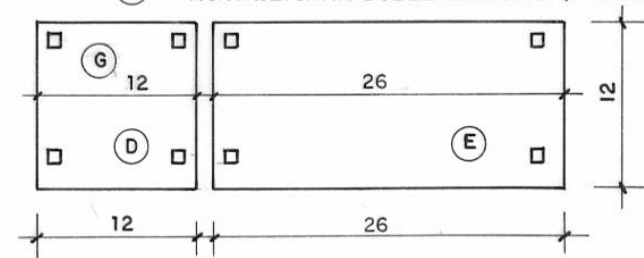

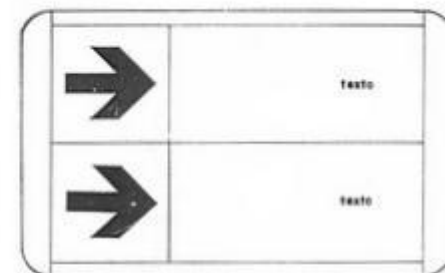
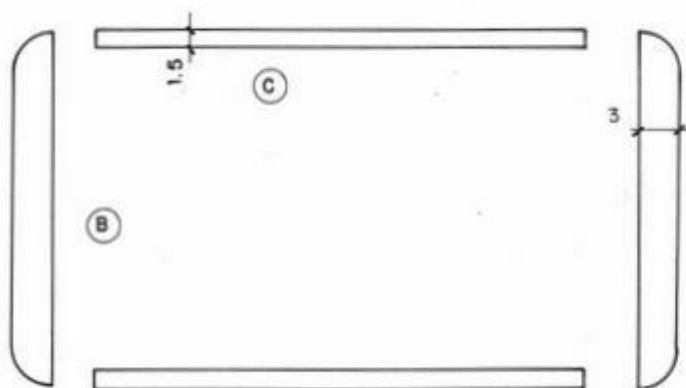
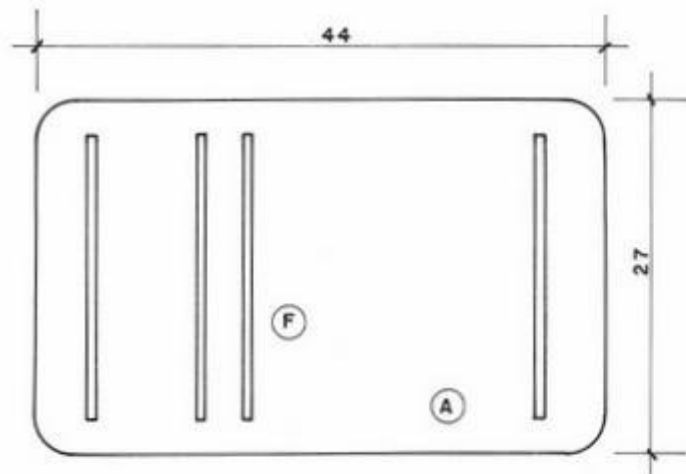

TIPO: DIRECCIONAL - PARED 2 REGLETAS

- (A) BASE DE ACRILICO
 - (B) MARCO DE ACRILICO
 - (C) MARCO DE ACRILICO
 - (D) REGLETA PARA PICTOGRAMA
 - (E) REGLETA PARA TEXTO
 - (F) CIERRE MAGICO TEXTO
 - (G) CIERRE MAGICO REGLETA
- MONTAJE: CINTA DOBLE CONTACTO Y/O SILICONE

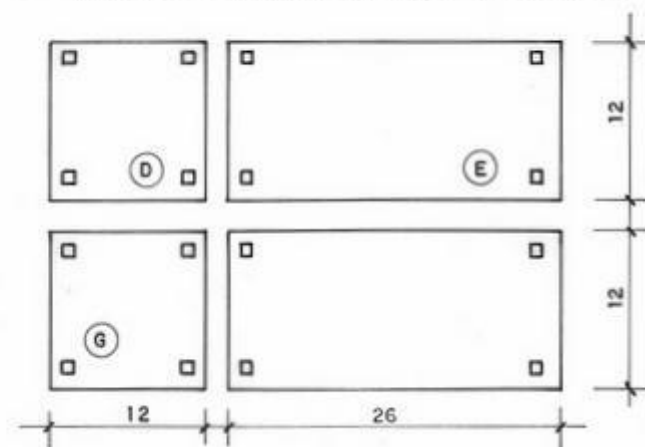

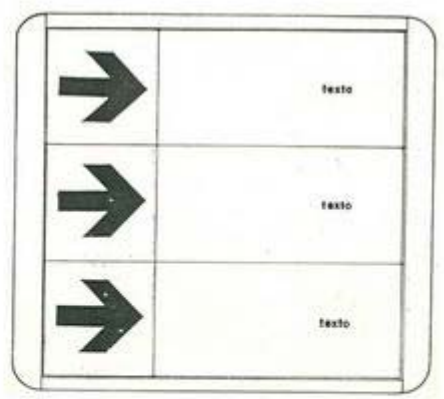
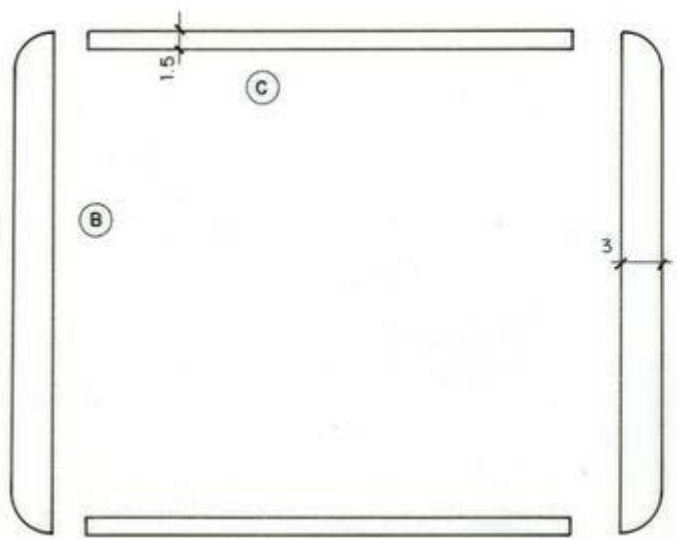
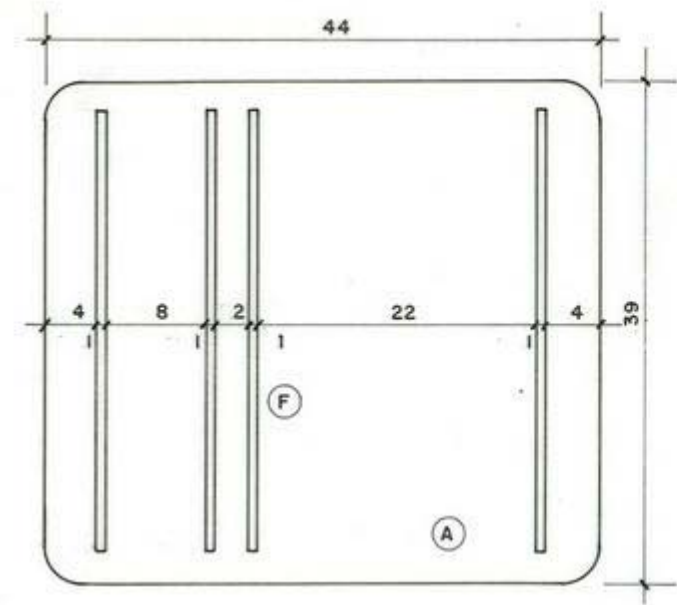

TIPO: DIRECCIONAL PARED-BANDERA 3 REGLITAS

- (A) BASE DE ACRILICO
 - (B) MARCO DE ACRILICO
 - (C) MARCO DE ACRILICO
 - (D) REGLITA PARA PICTOGRAMA
 - (E) REGLITA PARA TEXTO
 - (F) CIERRE MAGICO TEXTO
 - (G) CIERRE MAGICO REGLITA
- MONTAJE: CINTA DOBLE CONTACTO Y/O SILICONE

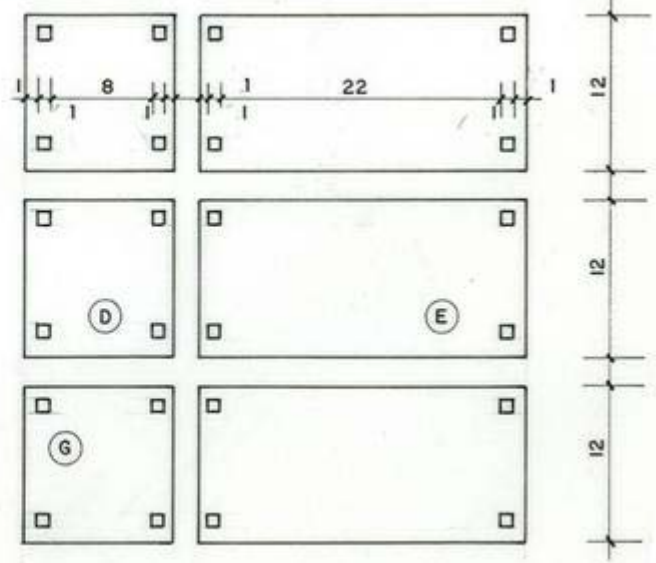

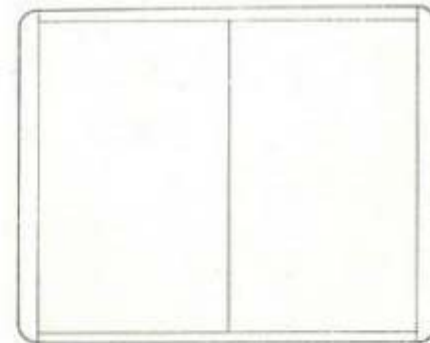

CARTELERA

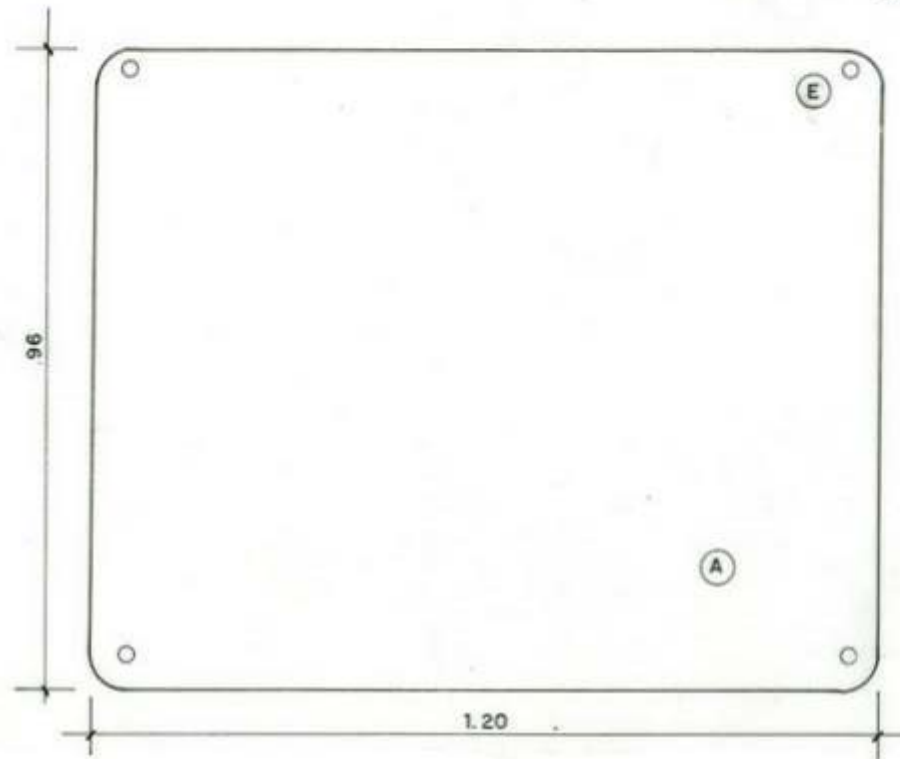

- (A) BASE ACRILICO
- (B) MARCO ACRILICO 5 CMS.
- (C) MARCO ACRILICO 3 CMS.
- (D) LAMINA CORCHO
- (E) AGUJERO PARA TORNILLO

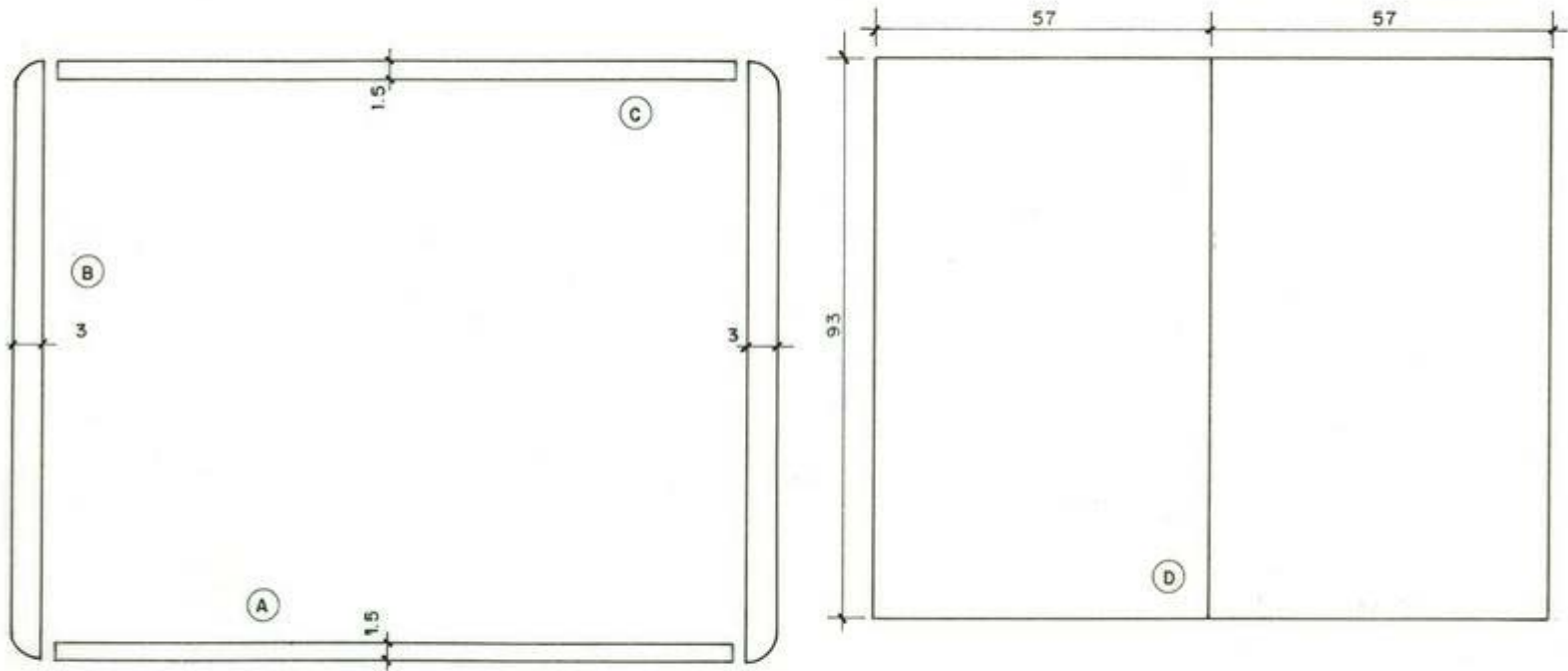

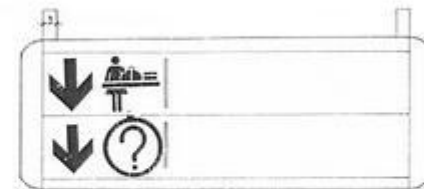
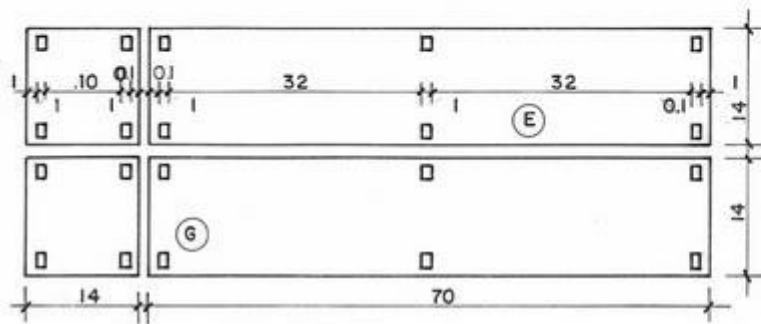
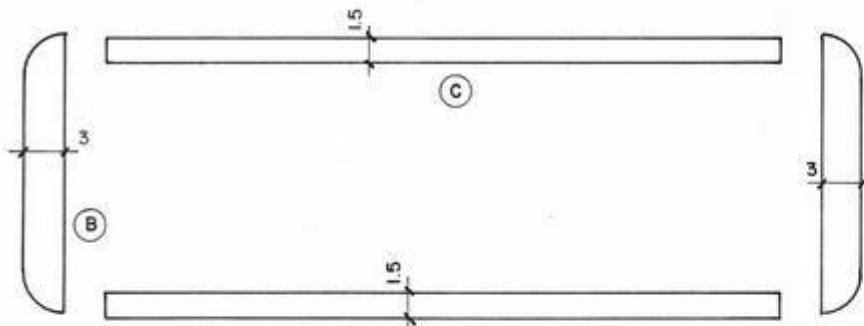
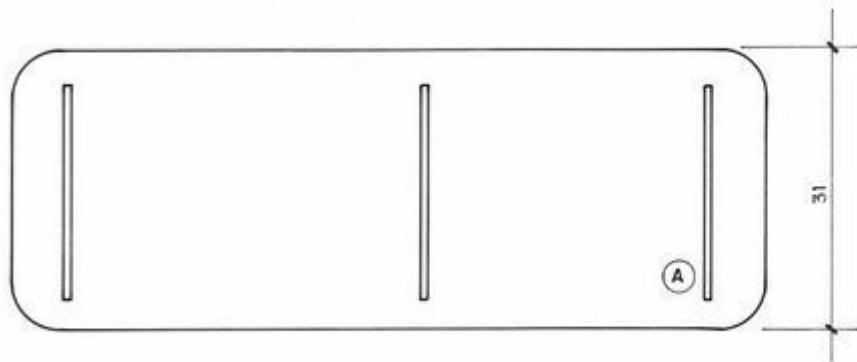

TIPO: RECEPCION DE BOLSOS Y MALETINES

- (A) BASE DE ACRILICO
- (B) MARCO DE ACRILICO 5 CMS.
- (C) MARCO DE ACRILICO 3 CMS.
- (D) REGLETA PARA PICTOGRAMA Y TEXTO
- (E) CIERRE MAGICO
- (F) CIERRE MAGICO REGLETA
- (G) MONTAJE: CINTA DOBLE CONTACTO Y/O SILICONE
COLGADA: PLETINA METALICA

- (A) BASE DE ACRILICO
 - (B) MARCO DE ACRILICO 3 CMS.
 - (C) MARCO DE ACRILICO 1.5 CMS.
- MONTAJE: CINTA DOBLE CONTACTO Y/O SILICONE

SISTEMA DE CLASIFICACION DEWEY	
000	OBRAS GENERALES
100	FILOSOFIA Y PSICOLOGIA
200	RELIGION
300	CIENCIAS SOCIALES
400	LINGUISTICA
500	CIENCIAS PURAS
600	CIENCIAS APLICADAS
700	ARTE Y RECREACION
800	LITERATURA
900	GEOGRAFIA E HISTORIA

DEWEY

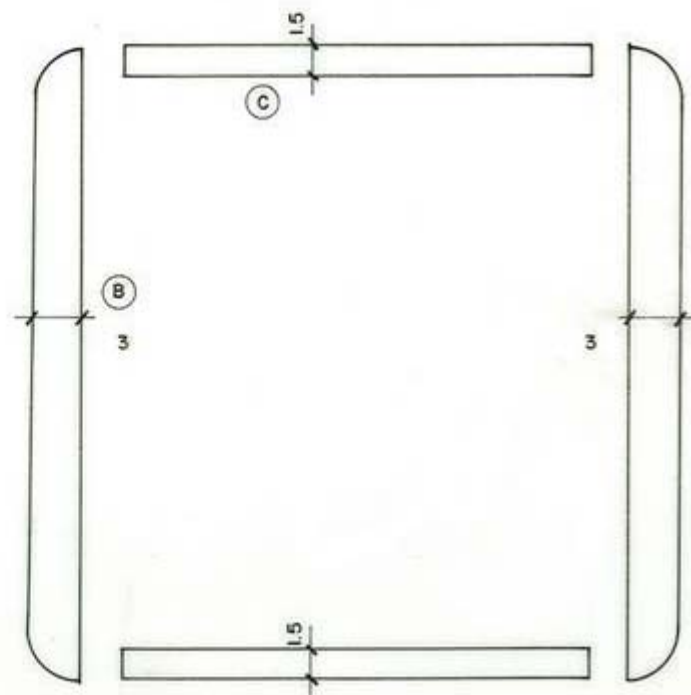
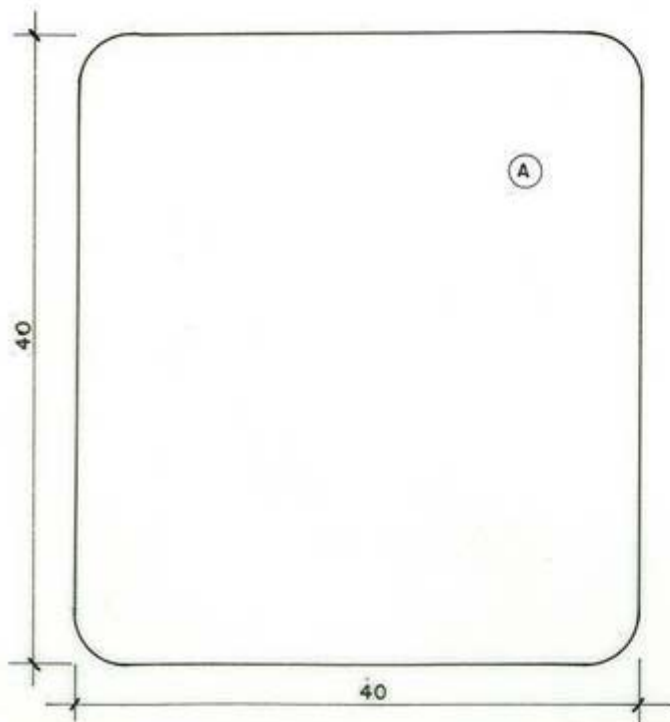

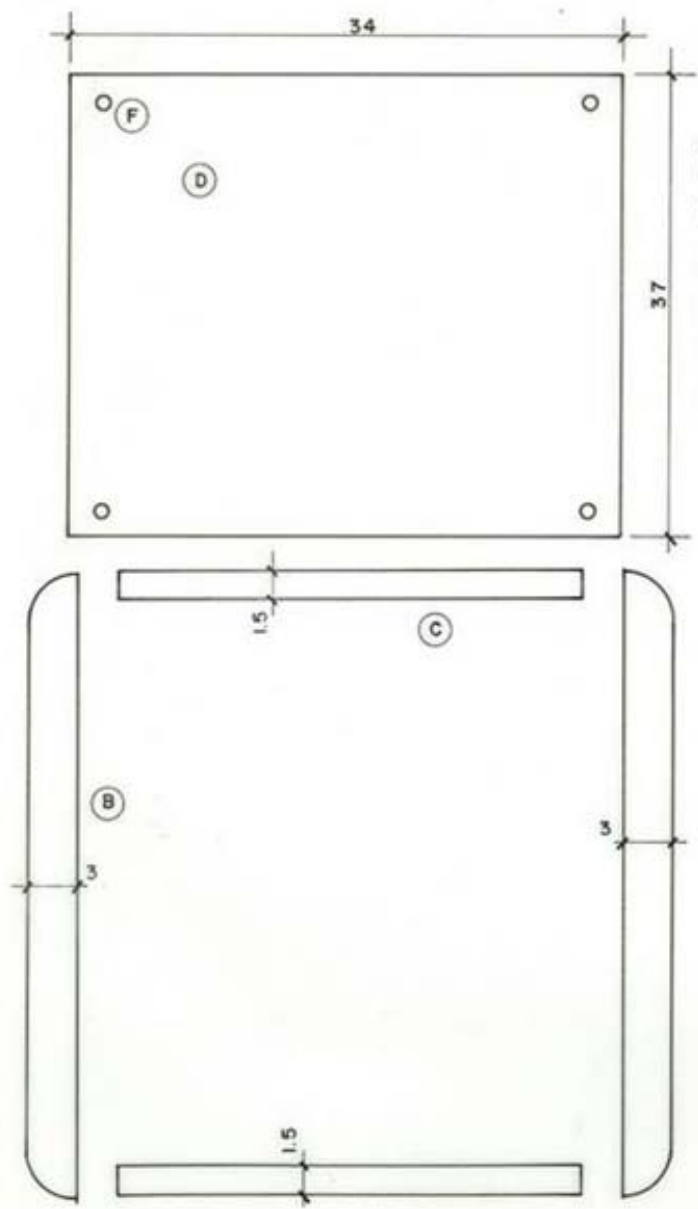

- (A) BASE DE ACRILICO
- (B) MARCO DE ACRILICO 3 CMS.
- (C) MARCO DE ACRILICO 1.5 CMS.
- (D) ACRILICO TRASLUCIDO PARA TEXTO
- (E) AGUJERO PARA TORNILLO BASE
- (F) AGUJERO PARA TORNILLO REGLETA



2.1.8 ESTANTERÍA

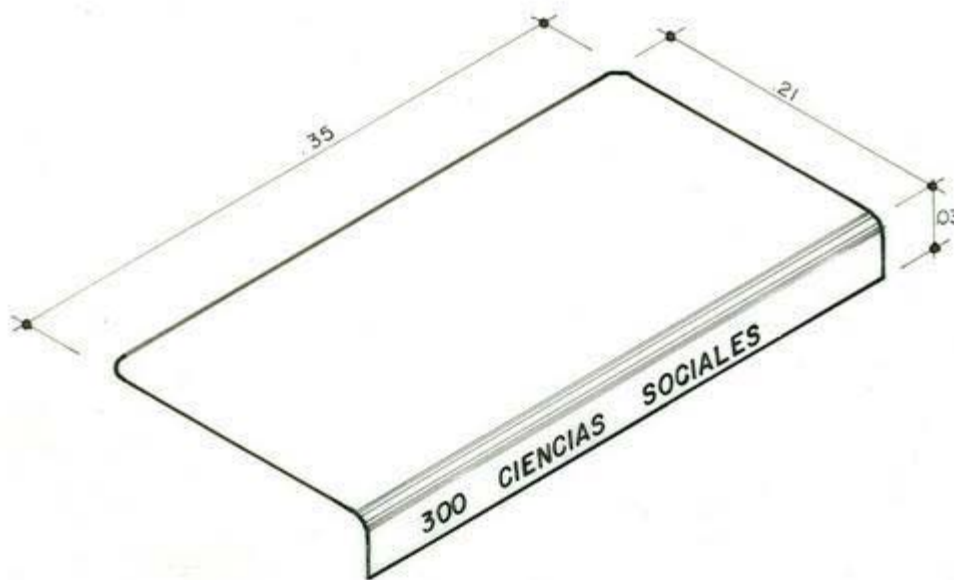

TIPO: ESTANTERÍA

UBICACIÓN:

USO:

CÓDIGO: Sistema de Clasificación Dewey

DESCRIPCIÓN

Color: blanco mate

Material: base: plástico 1 mm

Plástico: regleta:

Moldeado

al calor: soporte: tipo solapa

IMPRESIÓN: serigrafía

silk screen

TIPOGRAFÍA

Modelo: futura demi-bold

Tipo de letra: mayúscula

Tamaño: 1.2 cm

Color: letra: negro mate

número:

TEXTOS

000 OBRAS GENERALES

100 FILOSOFÍA Y PSICOLOGÍA

200 RELIGIÓN

300 CIENCIAS SOCIALES

400 LINGÜÍSTICA

500 CIENCIAS PURAS

600 CIENCIAS APLICADAS

700 ARTE Y RECREACIÓN

800 LITERATURA

900 GEOGRAFÍA E HISTORIA

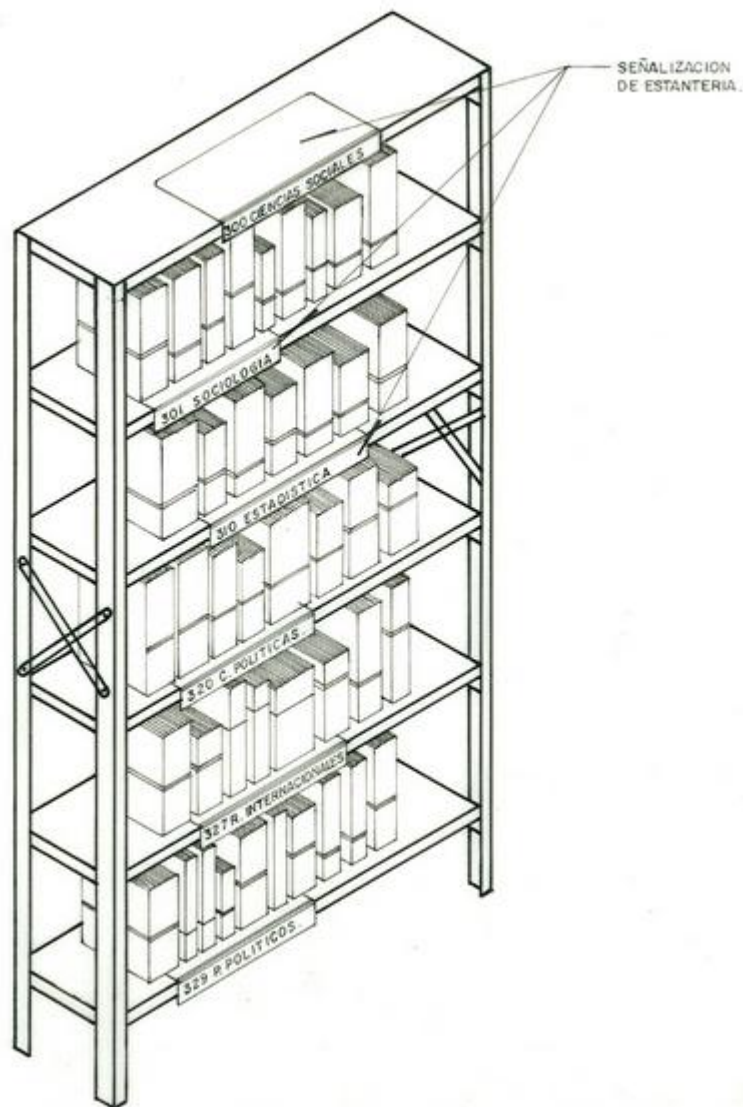

EJEMPLO DE SEÑALIZACIÓN DE ESTANTERÍA SEGÚN DEWEY

- 300 CIENCIAS SOCIALES
- 301 SOCIOLOGÍA Y ANTROPOLOGÍA
- 310 ESTADÍSTICA
- 320 CIENCIAS POLÍTICAS
- 327 RELACIONES INTERNACIONALES
- 329 PARTIDOS POLÍTICOS
- 330 ECONOMÍA
- 338 PETRÓLEO
- 340 DERECHO
- 342 DERECHO CONSTITUCIONAL Y ADMINISTRATIVO
- 370 EDUCACIÓN
- 380 COMERCIO, COMUNICACIONES, TRANSPORTE
- 384 COMUNICACIONES, TELECOMUNICACIONES
- 390 COSTUMBRES, ETIQUETA, FOLKLORE
- 398 FOLKLORE

2.2 SEÑALES EXTERNAS

TIPO	MODELO	CÓDIGO
URBANA	{ Identificación Direccional elemento tridimensional	U
EDIFICIO	{ Identificación nombre de la biblioteca	U

La elección del tipo de señal para la identificación externa de una biblioteca va a depender de su fachada y de su contexto urbano.

BIBLIOTECA PÚBLICA PAUL HARRIS

TIPO: SEÑAL EXTERNA

UBICACIÓN: parte superior fachada principal

USO: identificar los servicios

CÓDIGO:

DESCRIPCIÓN

Letras colocadas directamente sobre la fachada

Color: negro mate

Material: hierro pintado al fuego o aluminio
anodizado negro mate

IMPRESIÓN:

TIPOGRAFÍA

Modelo: letras corpóreas

Tipo de letra: mayúsculas helvética medium
tamaño: h: 20 cm, espesor: 3 cm,
texto escrito en dos líneas.

PICTOGRAMAS

Color: fondo:

figura:

flecha:

otros:

LÍNEA:

Color:

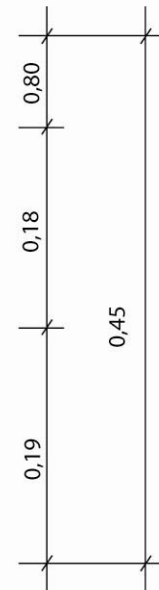
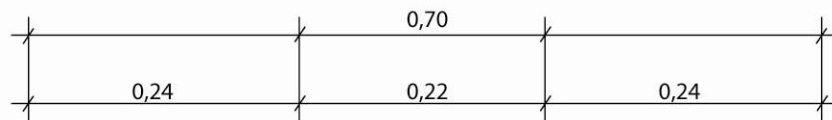

TIPO: SEÑAL EXTERNA

UBICACIÓN: parte superior fachada principal

USO: identificar los servicios

CÓDIGO:

DESCRIPCIÓN

Color: negro mate

Material: hierro pintado al fuego o aluminio anodizado negro mate

IMPRESIÓN:

TIPOGRAFÍA

Modelo: letras corpóreas

Tipo de letra: mayúsculas helvética medium
tamaño: h: 20 cm, espesor: 3 cm,
texto escrito en dos líneas.

OBSERVACIONES:

3 CÓMPUTOS

